

vivitek[®]
Vivid Color, Vivid Life

User's Manual

D5280U

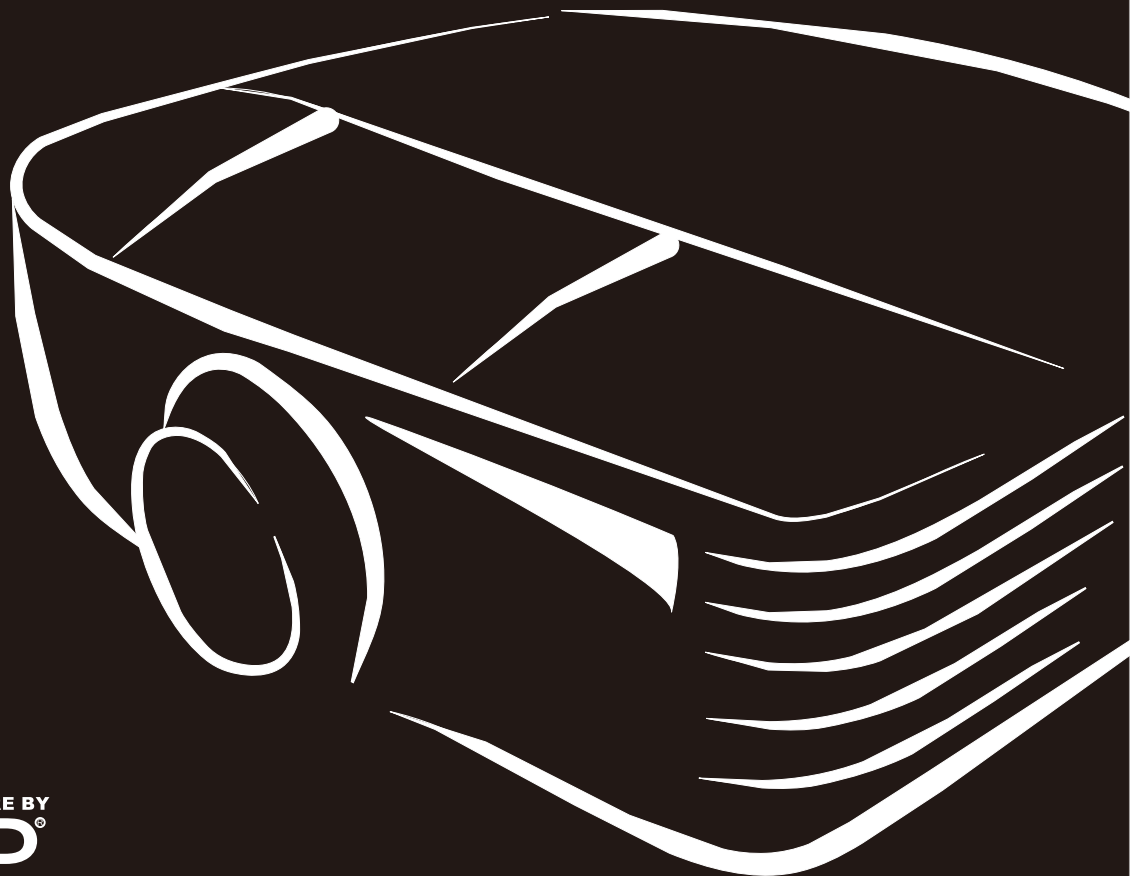

PICTURE BY
DLP[®]
TEXAS INSTRUMENTS

Droits d'auteur

Cette publication, y compris les photos, illustrations et logiciels, est protégée par les lois internationales des droits d'auteur, avec tous droits réservés. Ni ce manuel, ni aucun extrait de celui-ci, ne peut être reproduit sans la permission écrite de l'auteur.

© Copyright 2012

Avis de non responsabilité

Les informations contenues dans ce document peuvent être modifiées sans avertissement. Le fabricant ne fait aucune déclaration ou garantie quant au contenu ci-inclus et se dégage de toute responsabilité de garantie ou de commerciabilité ou d'adéquation pour tout usage particulier. Le fabricant se réserve le droit de réviser cette publication et de modifier de temps en temps son contenu sans aucune obligation de la part du fabricant d'en informer quelque personne que ce soit de telles révisions ou changements.

Identification des marques déposées

Kensington est une marque déposée aux U.S.A. d'ACCO Brand Corporation avec des inscriptions émises et applications en attente dans d'autres pays à travers le monde.



HDMI, le logo HDMI et Interface Multimédia Haute Définition sont des marques commerciales ou déposées de HDMI Licensing LLC aux États-Unis et dans d'autres pays.

Tous les autres noms de produits cités dans ce manuel appartiennent à leurs propriétaires respectifs et sont reconnus comme tels.

Consignes de sécurité importantes

Important :

Nous vous recommandons fortement de lire attentivement cette section avant d'utiliser le projecteur. Ces instructions de sécurité et d'utilisation vous permettront d'utiliser en toute sécurité votre projecteur pendant de nombreuses années. Conservez ce manuel pour pouvoir le consulter ultérieurement.

Symboles utilisés

Les symboles d'avertissement sont utilisés sur l'appareil et dans ce manuel pour vous mettre en garde contre les situations dangereuses.

Les styles suivants sont utilisés dans ce manuel pour vous communiquer des informations importantes.

Remarque :

Fournit des informations supplémentaires sur le sujet.

Important :

Offre des informations supplémentaires qui ne doivent pas être ignorées.

Attention :

Vous met en garde contre les situations qui pourraient endommager l'appareil.

Avertissement :

Vous met en garde contre les situations qui pourraient endommager l'appareil, créer un environnement dangereux, ou entraîner des blessures corporelles.

Tout au long de ce manuel, les composants et les éléments dans les menus OSD sont indiqués en gras comme dans cet exemple :

« Appuyez sur le bouton **Menu** sur la télécommande pour ouvrir le menu **Principal**. »

Informations de sécurité générales

- N'ouvrez pas le boîtier de l'appareil. Hormis la lampe de projection, il n'y a pas de pièces réparables par l'utilisateur dans l'appareil. Pour toute réparation, contactez un personnel qualifié.
- Respectez les avertissements et mises en garde dans ce manuel et sur le boîtier de l'appareil.
- La lampe de projection est extrêmement lumineuse à dessein. Pour éviter de blesser les yeux, ne regardez pas dans l'objectif quand la lampe est allumée.
- Ne placez pas l'appareil sur une surface, un chariot, ou un socle instable.
- Évitez d'utiliser le système à proximité d'un point d'eau, directement en contact avec les rayons du soleil, ou près d'un appareil de chauffage.
- Ne placez pas d'objets lourds tels que des livres ou des sacs sur l'appareil.

Notice d'installation du projecteur

- Placez le projecteur en position horizontale. L'angle d'inclinaison du projecteur ne doit pas dépasser 15 degrés, de plus le projecteur ne doit pas être installé autrement que sur un bureau ou fixé au plafond, car la durée de vie de la lampe en serait considérablement diminuée.



- Laissez un espace d'au moins 50 cm autour des orifices d'échappement de ventilation.

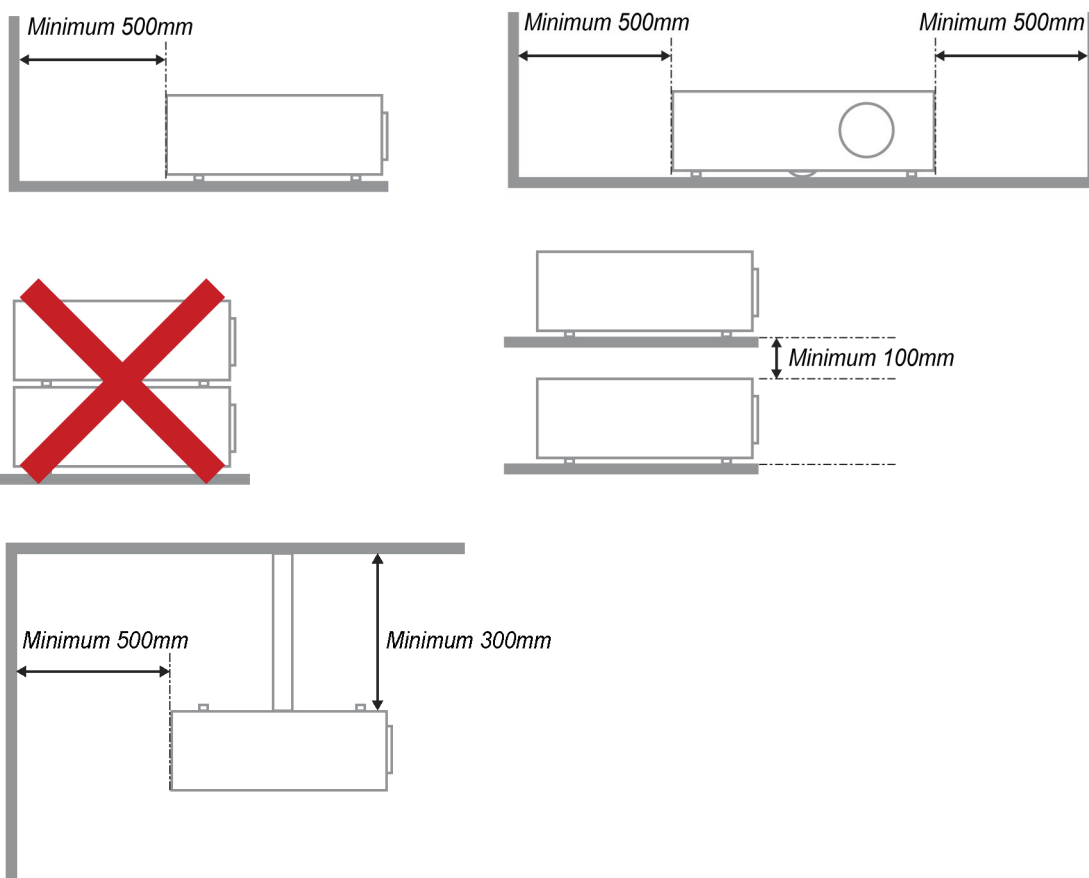

- Assurez-vous que les orifices d'admission de ventilation ne recyclent pas l'air chaud de l'échappement de ventilation.
- Lorsque vous utilisez le projecteur dans un espace clos, assurez-vous que la température ambiante dans le boîtier ne dépasse pas la température de fonctionnement lorsque le projecteur est allumé et que les fentes d'entrée et de sortie d'air ne sont pas bloquées.
- Tous les boîtiers ont fait l'objet d'une évaluation thermique certifiée, de façon à garantir le non recyclage de l'air évacué, car cela risquerait d'interrompre le fonctionnement de l'appareil, même si la température du boîtier est comprise dans la gamme des températures de fonctionnement tolérées.

Sécurité d'alimentation

- Utilisez uniquement le cordon d'alimentation fourni.
- Ne posez rien sur le cordon d'alimentation. Ne placez pas le cordon d'alimentation dans un endroit de passage.
- Retirez les piles de la télécommande quand vous la rangez ou que vous ne comptez pas l'utiliser pendant une période prolongée.

Remplacer la lampe

Le remplacement de la lampe peut s'avérer dangereux s'il n'est pas effectué correctement. Voir *Remplacer la lampe de projection* en page 39 pour des instructions claires et sécurisées pour cette procédure. Avant de remplacer la lampe :

- Débranchez le cordon d'alimentation.
- Laissez la lampe refroidir pendant environ une heure.

Nettoyer le projecteur

- Débranchez le cordon d'alimentation avant de nettoyer. Voir *Nettoyer le projecteur* en page 42.
- Laissez la lampe refroidir pendant environ une heure.

Avertissements réglementaires

Avant d'installer et d'utiliser le projecteur, lisez les avis réglementaires dans la *Conformité à la réglementation* section en page 54.

Instructions de recyclage importantes:



La (les) lampe(s) à l'intérieur de ce produit contiennent du mercure. Ce produit peut contenir d'autres déchets électroniques pouvant être dangereux s'ils ne sont pas correctement éliminés. Recycler ou éliminer conformément aux réglementations locales, de l'état, ou fédérales. Pour plus d'informations, contactez l'Alliance des Industries Electroniques (Electronic Industries Alliance) à WWW.EIAE.ORG. Pour les informations d'élimination spécifique des lampes visitez WWW.LAMPRECYCLE.ORG.

Explications des symboles



ELIMINATION: Ne pas utiliser les services de ramassage des ordures ménagères ou municipales pour éliminer les équipements électriques et électroniques. Les pays de la CE requièrent l'utilisation de services de ramassage de recyclage séparés.

Caractéristiques principales

- *Appareil léger, facile à ranger et à transporter.*
- *Compatible avec tous les standards vidéo principaux, y compris NTSC, PAL et SECAM.*
- *Une luminosité élevée permet de faire des présentations à la lumière du jour ou dans des pièces éclairées.*
- *Prend en charge les résolutions jusqu'à WUXGA à 16,7 millions de couleurs pour offrir des images nettes et claires.*
- *L'installation souple permet de faire des projections avant et arrière.*
- *Les projections de ligne de vision restent carrées, avec la correction de distorsion avancée pour les projections d'angle.*
- *Source d'entrée automatiquement détectée.*

A propos de ce Manuel

Ce manuel est destiné aux utilisateurs finaux et décrit comment installer et utiliser le projecteur DLP. Chaque fois que cela est possible, des informations utiles – comme une illustration et sa description – sont conservées sur une page. Ce format imprimable offre plus de commodité et permet d'économiser du papier, protégeant ainsi l'environnement. Nous vous suggérons de n'imprimer que les sections qui peuvent vous être utiles.

Table des matières

| | |
|-------------------------------------------------------------------|-----------|
| MISE EN ROUTE | 1 |
| VERIFICATION DE L'EMBALLAGE..... | 1 |
| COMPOSANTS DU PROJECTEUR | 2 |
| <i>Vue avant-droite.....</i> | 2 |
| <i>Vue de dessus—Boutons OSD et voyants lumineux (DEL)</i> | 3 |
| <i>Vue arrière.....</i> | 4 |
| <i>Vue de dessous</i> | 6 |
| ELEMENTS DE LA TELECOMMANDE..... | 7 |
| PLAGE DE FONCTIONNEMENT DE LA TELECOMMANDE | 9 |
| BOUTONS DU PROJECTEUR ET DE LA TELECOMMANDE..... | 9 |
| INSTALLATION ET UTILISATION | 10 |
| INSERER LES PILES DE LA TELECOMMANDE..... | 10 |
| INSTALLER OU ENLEVER L'OBJECTIF OPTIONNEL..... | 11 |
| <i>Enlever l'objectif existant du projecteur</i> | 11 |
| <i>Installer le nouvel objectif.....</i> | 12 |
| ALLUMER ET ETEINDRE LE PROJECTEUR | 13 |
| AJUSTER LE NIVEAU DU PROJECTEUR..... | 15 |
| AJUSTER LA POSITION DE L'IMAGE PROJETEE A L'AIDE DU DECALAGE..... | 16 |
| <i>Ajuster la position verticale de l'image.....</i> | 16 |
| <i>Réglage de la position horizontale de l'image</i> | 17 |
| <i>Diagramme de la plage de décalage.....</i> | 17 |
| AJUSTER LE ZOOM, LA MISE AU POINT ET LA DISTORSION | 18 |
| AJUSTER LE VOLUME | 19 |
| PARAMETRES DU MENU D'AFFICHAGE SUR L'ECRAN (OSD) | 20 |
| CONTROLES DU MENU OSD | 20 |
| <i>Parcourir l'OSD.....</i> | 20 |
| CONFIGURATION DE LA LANGUE DE L'OSD | 21 |
| VUE D'ENSEMBLE DU MENU OSD | 22 |
| MENU IMAGE >> DE BASE | 23 |
| MENU IMAGE >> AVANCEE | 24 |
| <i>Ajustement HSG.....</i> | 25 |
| MENU AFFICHAGE | 26 |
| <i>Ajustement détails PC.....</i> | 27 |
| MENU CONFIGURATION >> DE BASE..... | 28 |
| <i>Réglages des menus</i> | 29 |
| <i>Source</i> | 29 |
| <i>Réglages de contrôle de commande.....</i> | 30 |
| MENU CONFIGURATION >> AVANCEE..... | 34 |
| <i>Audio.....</i> | 35 |
| <i>Param. lampe.....</i> | 35 |
| <i>HDMI.....</i> | 36 |
| <i>Closed Caption.....</i> | 36 |
| <i>Minuteur de présentation.....</i> | 37 |
| MENU ÉTAT | 38 |
| ENTRETIEN ET SECURITE..... | 39 |
| REPLACER LA LAMPE DE PROJECTION | 39 |
| NETTOYER LE PROJECTEUR..... | 42 |
| <i>Nettoyer l'objectif.....</i> | 42 |
| <i>Nettoyer le boîtier</i> | 42 |
| UTILISER LE VERROU PHYSIQUE..... | 43 |
| <i>Utiliser le verrou Kensington®</i> | 43 |
| <i>Utiliser le verrou par chaîne de sécurité</i> | 43 |
| DEPANNAGE..... | 44 |
| PROBLEMES ET SOLUTIONS STANDARDS | 44 |

| | |
|----------------------------------------------------------------|-----------|
| CONSEILS DE DEPANNAGE | 44 |
| MESSAGES D'ERREUR DES VOYANTS LUMINEUX..... | 45 |
| PROBLEMES D'IMAGE | 45 |
| PROBLEMES DE LAMPE..... | 46 |
| PROBLEMES DE TELECOMMANDE..... | 46 |
| PROBLEMES AUDIO | 46 |
| ENVOYER LE PROJECTEUR EN REPARATION | 46 |
| Q & A HDMI | 47 |
| SPÉCIFICATIONS..... | 48 |
| SPECIFICATIONS..... | 48 |
| DISTANCE DE PROJECTION V.S. TAILLE DE PROJECTION (WUXGA) | 49 |
| <i>Tableau de distance et de taille de projection.....</i> | <i>49</i> |
| TABLEAU DE MODE DE SYNCHRONISATION | 51 |
| DIMENSIONS DU PROJECTEUR | 53 |
| CONFORMITE A LA REGLEMENTATION | 54 |
| AVERTISSEMENT DE LA FCC | 54 |
| CANADA | 54 |
| CERTIFICATION DE SECURITE..... | 54 |
| APPENDIX I | 55 |
| RS-232C PROTOCOL..... | 55 |

MISE EN ROUTE

Vérification de l'emballage

Déballez soigneusement le projecteur et vérifiez que tous les articles suivants sont inclus :

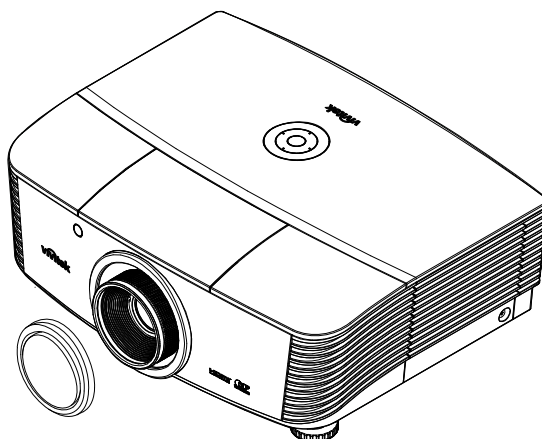

PROJECTEUR AVEC CACHE D'OBJECTIF



TELECOMMANDE
(PILES NON INCLUSES)

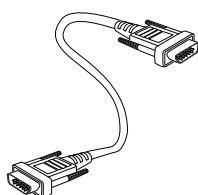

CABLE RVB

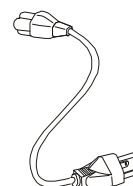

CORDON D'ALIMENTATION



CD-ROM
(LE PRESENT MANUEL
D'UTILISATION)



CARTE DE GARANTIE



CARTE DE DEMARRAGE
RAPIDE

Contactez immédiatement votre revendeur si des éléments étaient manquants, endommagés, ou si l'appareil ne fonctionnait pas. Il est recommandé de conserver l'emballage d'origine au cas où vous devriez retourner l'appareil au service de maintenance.

Attention :

Evitez d'utiliser le projecteur dans un environnement poussiéreux.

Composants du projecteur

Vue avant-droite

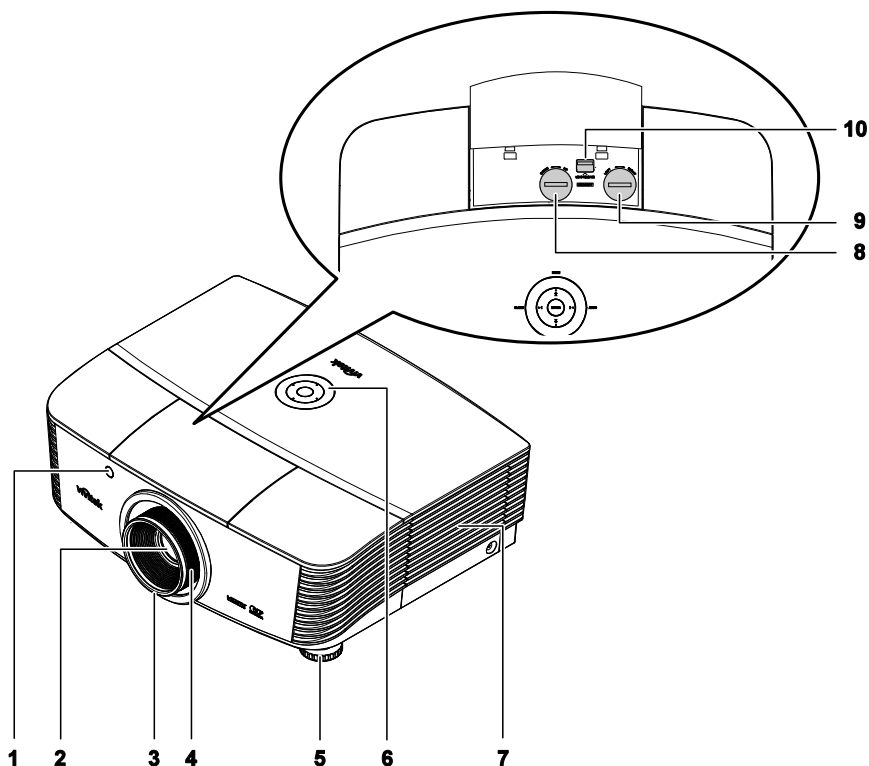

| ELEMENT | ETIQUETTE | DESCRIPTION | VOIR PAGE : |
|---------|-----------------------------------------------|------------------------------------------------------------------|-------------|
| 1. | Récepteur IR | Reçoit le signal IR de la télécommande | 7 |
| 2. | Objectif | Objectif de projection | |
| 3. | Bague de mise au point | Met au point l'image projetée | 18 |
| 4. | Bague de zoom | Agrandit l'image projetée | |
| 5. | Réglage de la hauteur | Ajuste le niveau du projecteur | 15 |
| 6. | Touches de fonctions | Voir vue de dessus-Boutons de l'On-screen Display (OSD) et DEL. | 3 |
| 7. | Capot de la lampe | Enlevez le capot pour remplacer l'ampoule ou le roue de couleurs | 39 |
| 8. | Décalage vertical de l'objectif | Ajuste la position de l'image verticalement | 16 |
| 9. | Ajuste la position de l'image horizontalement | Ajuste la position de l'image horizontalement | 17 |
| 10. | Bouton de dégagement de l'objectif | Appuyez sur le bouton de dégagement avant d'enlever l'objectif | 11 |

Important :

Les orifices de ventilation du projecteur permettent une bonne circulation d'air, et de refroidir ainsi la lampe de projection. Ne bloquez aucun des orifices de ventilation.

Vue de dessus—Boutons OSD et voyants lumineux (DEL)

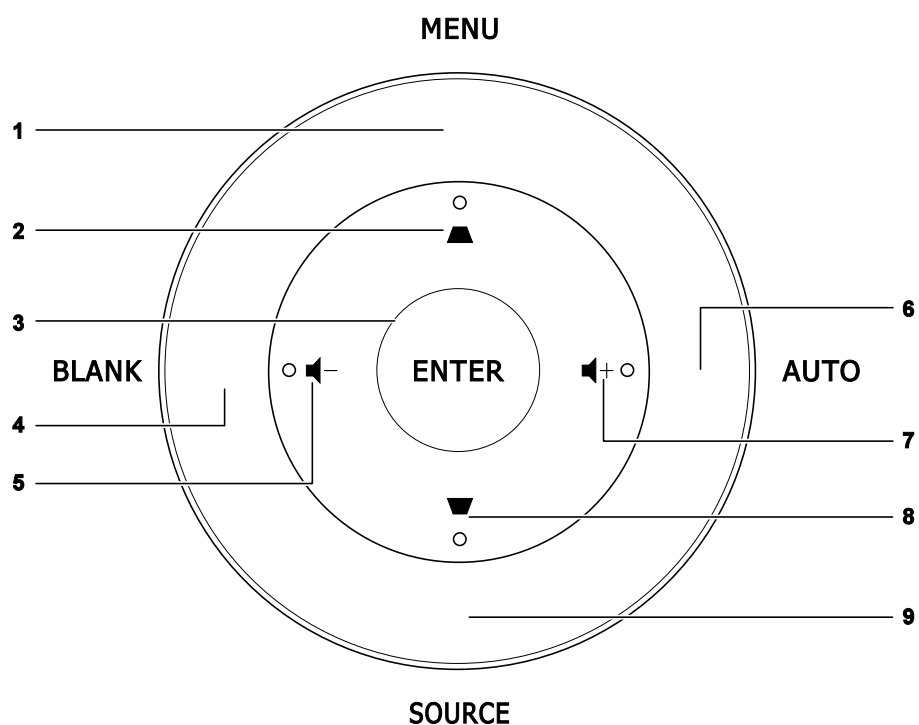

| ELEMENT | ETIQUETTE | DESCRIPTION | VOIR PAGE : |
|---------|-----------|----------------------------------------------------------------------------------------|-------------|
| 1. | MENU | Ouvre et quitte les menus OSD | 20 |
| 2. | ▲ | Navigue parmi les réglages et les modifie dans le menu rapide OSD – Pour la distorsion | |
| 3. | ENTRÉE | Entre ou confirme l'élément de menu OSD sélectionné | |
| 4. | VIDE | Affiche un écran vierge et coupe l'audio | |
| 5. | ◀- | Menu rapide - Pour Volume - | 20 |
| 6. | AUTO | Optimise la taille, la position, et la résolution de l'image | |
| 7. | ▶+ | Menu rapide – Pour Volume + | 20 |
| 8. | ▼ | Navigue parmi les réglages et les modifie dans le menu rapide OSD – Pour la distorsion | |
| 9. | SOURCE | Entre dans le menu Source | |

Vue arrière

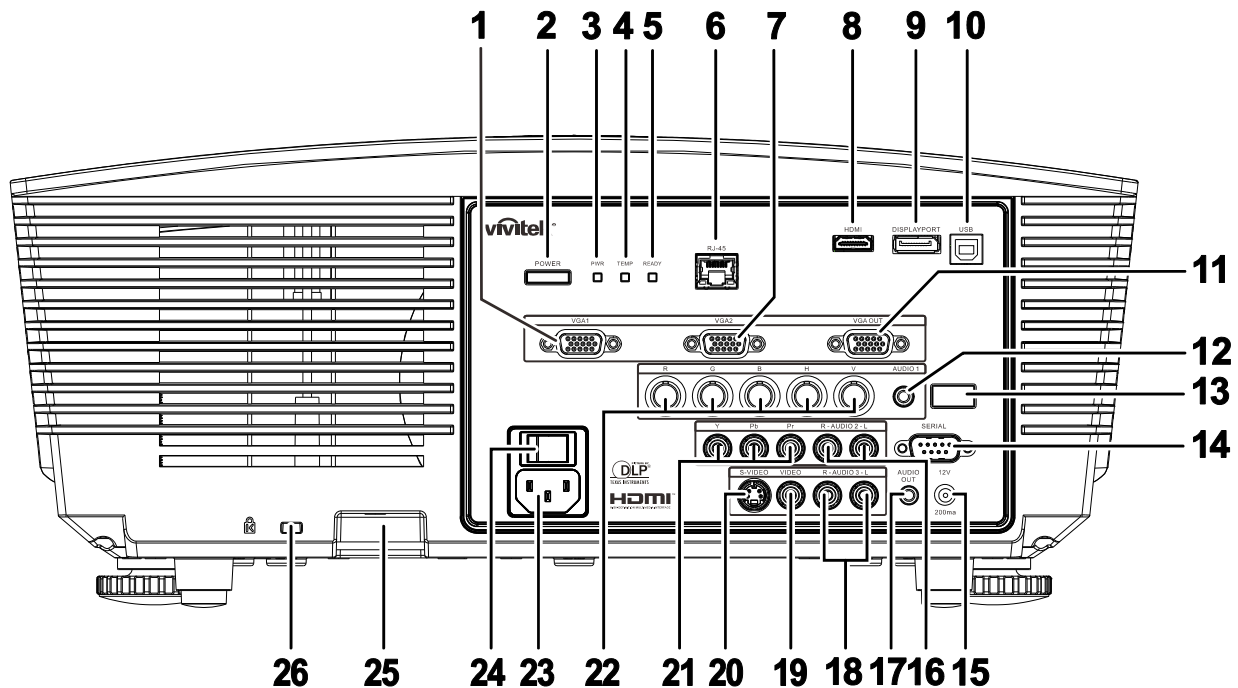

| ELEMENT | ETIQUETTE | DESCRIPTION | | VOIR PAGE : |
|---------|------------------|----------------------------------------------------------------------------------------------------------------------------------------------|-------------------------------------------------|-------------|
| 1. | VGA1 IN | Branchez un câble RGB depuis un ordinateur ou un périphérique vidéo | | |
| 2. | ALIMENTATION | Pour allumer ou éteindre le projecteur (il faut d'abord allumer l'interrupteur principal). Appuyez pour mettre le projecteur en mode veille. | | 13 |
| 3. | DEL ALIM | Rouge | Veille | 45 |
| | | Verte | En mode normal | |
| | | Clignotante | Code erreur (voir le tableau indicateur de LED) | |
| 4. | DEL TEMP | Rouge | Température excessive | |
| 5. | DEL PRÊT | Rouge | En mode normal | |
| | | Clignotante | Code erreur (voir le tableau indicateur de LED) | |
| 6. | RJ-45 | Branchez un câble réseau LAN depuis le port Ethernet | | |
| 7. | VGA2 IN | Branchez un câble RGB depuis un ordinateur ou un périphérique vidéo | | |
| 8. | HDMI | Branchez le câble HDMI depuis un périphérique HDMI | | |
| 9. | PORT D'AFFICHAGE | Branchez le CÂBLE DISPLAYPORT sur une source DISPLAYPORT | | |
| 10. | USB | Branchez le câble USB depuis un ordinateur | | |
| 11. | SORTIE VGA | Branchez le câble RGB vers un écran (Pass through par VGA1 uniquement) | | |
| 12. | AUDIO IN | Branchez un câble AUDIO depuis le périphérique d'entrée | | |

| ELEMENT | ETIQUETTE | DESCRIPTION | VOIR PAGE : |
|---------|----------------------------------|------------------------------------------------------------------------------------------------------------------------------------------------------------------------------------------------------------------------|-------------|
| 13. | Récepteur IR | Reçoit le signal IR de la télécommande | 7 |
| 14. | SÉRIE | Se branche sur le port série RS-232 pour la commande à distance | |
| 15. | 12V | Une fois connecté à l'écran via un câble disponible dans le commerce, l'écran se déploie automatiquement au démarrage du projecteur. L'écran se rétracte lorsque le projecteur est éteint (voir les notes ci-dessous). | |
| 16. | Audio IN G/D RCA (YPbPr) | Branchez les câbles audio depuis un périphérique audio | |
| 17. | AUDIO OUT | Branchez un câble AUDIO pour la boucle audio traversante | |
| 18. | Audio IN G/D RCA (Vidéo S-Video) | Branchez les câbles audio depuis un périphérique audio | |
| 19. | VIDEO | Branchez le câble composite depuis un périphérique vidéo | |
| 20. | S-VIDEO | Branchez le câble S-video depuis un périphérique vidéo | |
| 21. | YPbPr | Branchez un périphérique équipé vidéo composante | |
| 22. | BNC | Branchez un câble BNC d'un ordinateur | |
| 23. | AC IN | Se connecte au câble d'alimentation | 13 |
| 24. | Interrupteur d'alimentation | Allume/éteint le projecteur | |
| 25. | Verrou de chaîne de sécurité | Aide à protéger le projecteur contre une utilisation non autorisée | 43 |
| 26. | Verrou Kensington | S'attache à un objet permanent avec un système Kensington® Lock | |

REMARQUE:

- Pour utiliser cette fonctionnalité, vous devez brancher le connecteur avant d'allumer/d'éteindre le projecteur.
- Les contrôleurs d'écrans sont fournis et pris en charge par les fabricants de ces écrans.
- N'utilisez pas cette prise pour autre chose que ce pour quoi elle est prévue.

Remarque :

Si votre équipement vidéo est équipé de prises jack S-VIDEO et RCA (vidéo composite), connectez au connecteur S-VIDEO. S-VIDEO fournit un signal de meilleure qualité.

Avertissement :

Par sécurité, débranchez le projecteur et les périphériques de leur source d'alimentation avant d'effectuer les connexions.

Vue de dessous

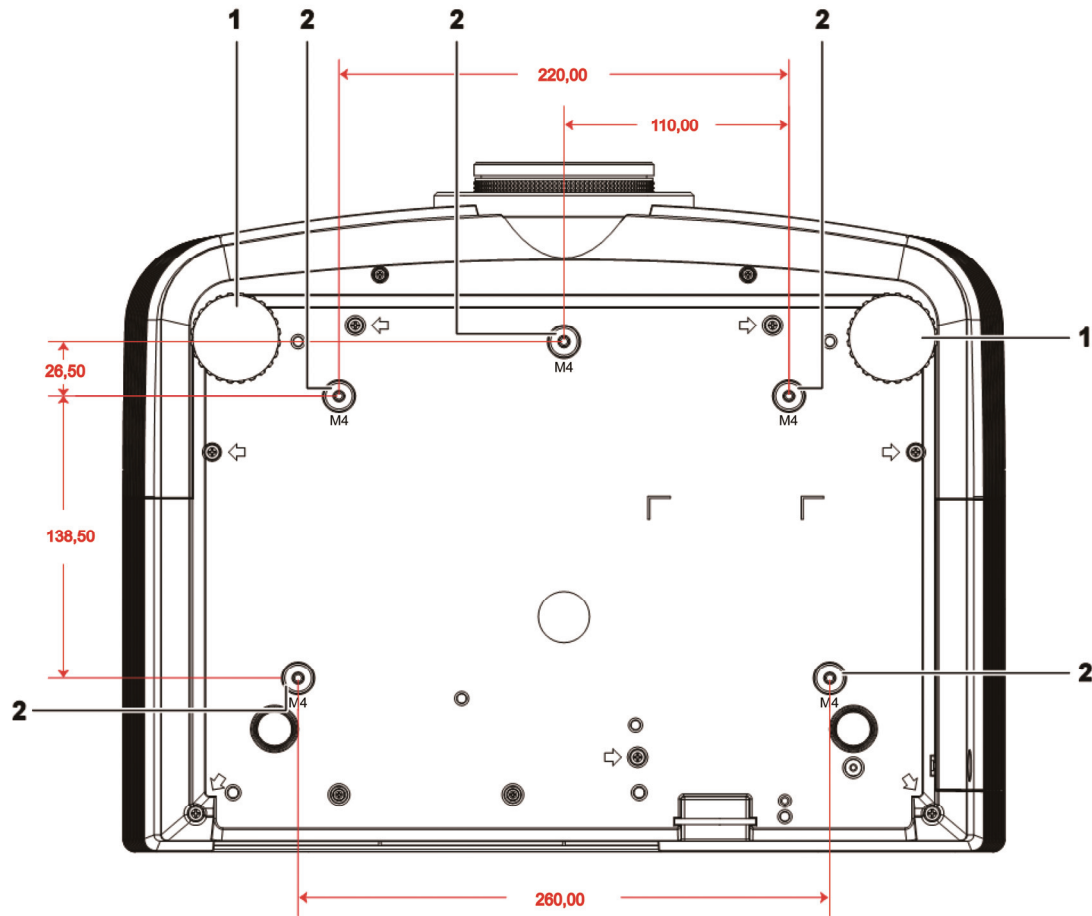

| ELEMENT | ETIQUETTE | DESCRIPTION | VOIR PAGE : |
|---------|--------------------------|------------------------------------------------------------------------------------------------|-------------|
| 1. | Régulateur d'inclinaison | Tourner le régulateur pour ajuster la position angulaire. | 15 |
| 2. | Trous de support plafond | Contactez votre vendeur pour toute information concernant le montage du projecteur au plafond. | |

Remarque :

Lors de l'installation, vérifiez que vous utilisez uniquement des fixations de plafond référencées UL. Pour les installations au plafond, utilisez le matériel de montage approuvé et les vis M4 avec une profondeur maximale de 6 mm (0,23 pouce).

La fabrication d'une fixation au plafond doit être d'une forme et d'une solidité adaptées. La capacité de charge de fixation au plafond doit dépasser le poids de l'équipement installé, et comme précaution supplémentaire, doit pouvoir supporter trois fois le poids de l'équipement (pas moins de 5,15 kg) pendant 60 secondes.

Éléments de la télécommande

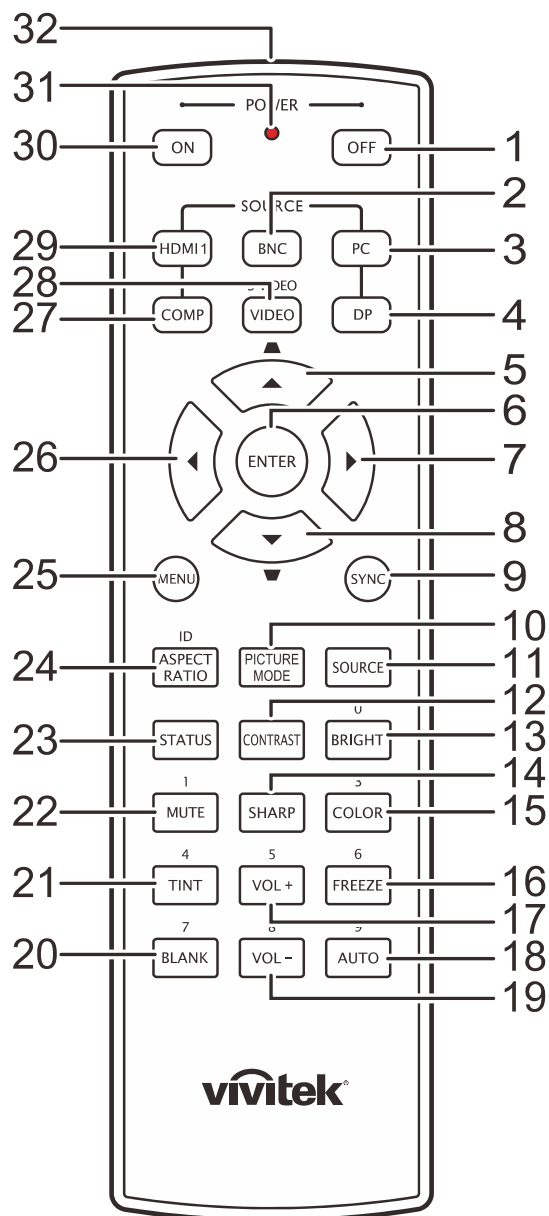
**Important :**

1. Evitez d'utiliser le projecteur sous un fort éclairage fluorescent. Certaines lumières fluorescentes à haute fréquence peuvent interférer avec le fonctionnement de la télécommande.

2. Assurez-vous que rien n'encombre le chemin entre la télécommande et le projecteur. Si l'espace entre la télécommande et le projecteur est obstrué, vous pouvez faire réfléchir le signal de la télécommande sur certaines surfaces réfléchissantes, telles que des écrans de projection.

3. Les boutons et touches sur le projecteur ont les mêmes fonctions que les boutons correspondants sur la télécommande. Ce manuel de l'utilisateur décrit les fonctions de la télécommande.

| ELEMENT | ETIQUETTE | DESCRIPTION | VOIR PAGE : |
|---------|----------------------------|-----------------------------------------------------------------------------------|-------------|
| 1 | Alimentation éteinte | Eteint le projecteur | 13 |
| 2 | BNC | Affiche l'écran de sélection de la source BNC | |
| 3 | PC | Affiche l'écran de sélection de la source PC. | |
| 4 | DP | Affiche l'écran de sélection de la source Port d'affichage | |
| 5 | Curseur haut / Distorsion+ | Navigue et change les réglages dans le menu rapide OSD– Pour la distorsion | 20 |
| 6 | ENTRÉE | Ouvre et confirme les réglages dans le menu OSD | |
| 7 | Curseur droit | Navigue et change les réglages dans le menu OSD. | |
| 8 | Curseur bas / Distorsion | Navigue et change les réglages dans le menu rapide OSD– Pour la distorsion | |
| 9 | SYNC | Synchronise automatiquement le projecteur avec la source d'entrée. | |
| 10 | MODE IMAGE | Change le réglage du mode d'affichage | |
| 11 | SOURCE | Change la source d'entrée | 20 |
| 12 | CONTRASTE | Affiche la barre de réglage du contraste | |
| 13 | LUMINEUX | Affiche la barre de réglage de la luminosité | |
| 14 | NETTETE | Affiche la barre de réglage de la netteté. | |
| 15 | COULEUR | Affiche la barre de réglage de la couleur | |
| 16 | FIGER | Gèle/dégèle l'image de l'écran. | |
| 17 | VOL + | Règle le volume | 20 |
| 18 | AUTO | Règle automatiquement la fréquence, la phase et la position | |
| 19 | VOL - | Règle le volume | |
| 20 | VIDE | Affiche un écran vide | |
| 21 | TEINTE | Affiche la barre de réglage de la teinte | |
| 22 | MUET | Eteint le haut parleur intégré | |
| 23 | ETAT | Ouvre le menu OSD Etat (le menu ne s'ouvre que si un appareil source est détecté) | |
| 24 | FORMAT DE L'IMAGE | Affiche les choix du FORMAT DE L'IMAGE | |
| 25 | MENU | Ouvre l'OSD | 20 |
| 26 | Curseur gauche | Navigue et change les réglages dans le menu OSD. | 20 |
| 27 | COMP | Affiche l'écran de sélection de la source Composante | |
| 28 | VIDEO | Affiche l'écran de sélection de la source VIDEO. | |
| 29 | HDMI 1 | Affiche l'écran de sélection de la source HDMI 1 | |
| 30 | En marche | Allume le projecteur | 13 |
| 31 | LED d'état | S'allume lorsque la télécommande est utilisée | |
| 32 | Émetteur IR | Envoie des signaux au projecteur | |

Plage de fonctionnement de la télécommande

La télécommande utilise une transmission infrarouge pour contrôler le projecteur. Il n'est pas nécessaire de pointer la télécommande directement vers le projecteur. A condition de ne pas maintenir la télécommande perpendiculairement aux côtés ou à l'arrière du projecteur, la télécommande fonctionnera approximativement dans un rayon de 7 mètres (23 pieds) et sur 15 degrés au-dessus/au-dessous du niveau du projecteur. Si le projecteur ne répond pas à la télécommande, rapprochez-vous un peu du projecteur.

Boutons du projecteur et de la télécommande

Le projecteur peut être contrôlé avec la télécommande ou les boutons sur le haut du projecteur. Toutes les opérations peuvent être exécutées avec la télécommande; cependant les boutons sur le projecteur ont une utilisation limitée.

INSTALLATION ET UTILISATION

Insérer les piles de la télécommande

1. Retirez le couvercle du compartiment à piles en faisant glisser le couvercle dans la direction de la flèche.

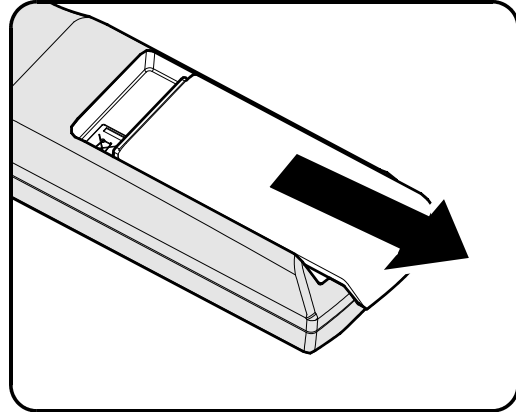

2. Insérez la pile avec la borne positive dirigée vers le haut.

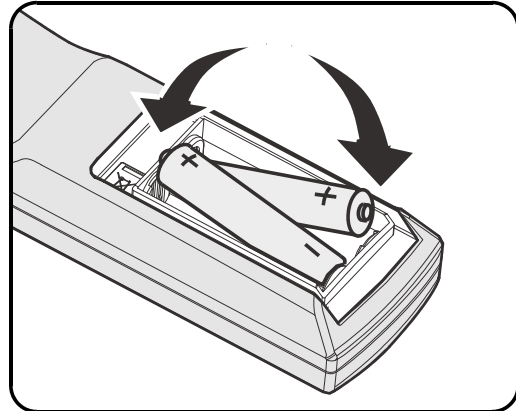

3. Remplacez le couvercle.

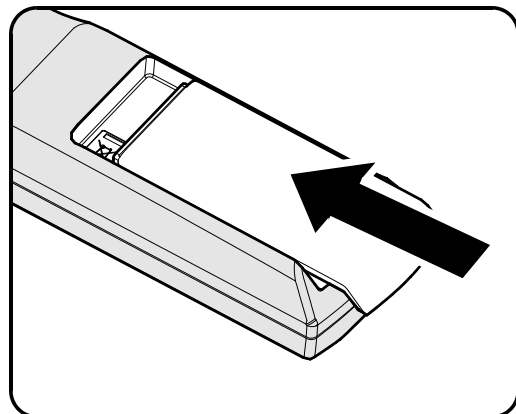

Attention :

1. Utilisez uniquement des piles AA (les piles alcalines sont recommandées).
2. Éliminez les piles usagées conformément à la réglementation locale.
3. Retirez les piles si vous n'utilisez pas le projecteur pendant des périodes prolongées.

Installer ou enlever l'objectif optionnel

Caution:

- Ne secouez pas et n'exercez pas de pression excessive sur le projecteur ni sur les composants de l'objectif car le projecteur et les composants de l'objectifs contiennent des pièces de précision.
- Avant d'enlever ou d'installer l'objectif, assurez-vous d'éteindre le projecteur, d'attendre que le ventilateur de refroidissement soit arrêté, et d'éteindre l'interrupteur principal d'alimentation.
- Ne touchez pas la surface de l'objectif en enlevant ou en installant l'objectif.
- Évitez les traces de doigts, la poussière et le gras à la surface de l'objectif.
- Ne rayez pas la surface de l'objectif.
- Travaillez sur une surface plane avec un chiffon doux pour éviter les rayures.
- Si vous enlevez l'objectif et que vous le stockez, attachez le cache de l'objectif pour le protéger de la poussière et de la saleté.

Enlever l'objectif existant du projecteur

1. Tirez et enlevez le capot supérieur pour ouvrir, comme indiqué.
2. Enfoncez le bouton de DÉGAGEMENT DE L'OBJECTIF pour le mettre en position déverrouillée.
3. Saisissez l'objectif.
4. Tournez l'objectif dans le sens inverse des aiguilles d'une montre. L'objectif existant se démonte.
5. Sortez lentement l'objectif existant.

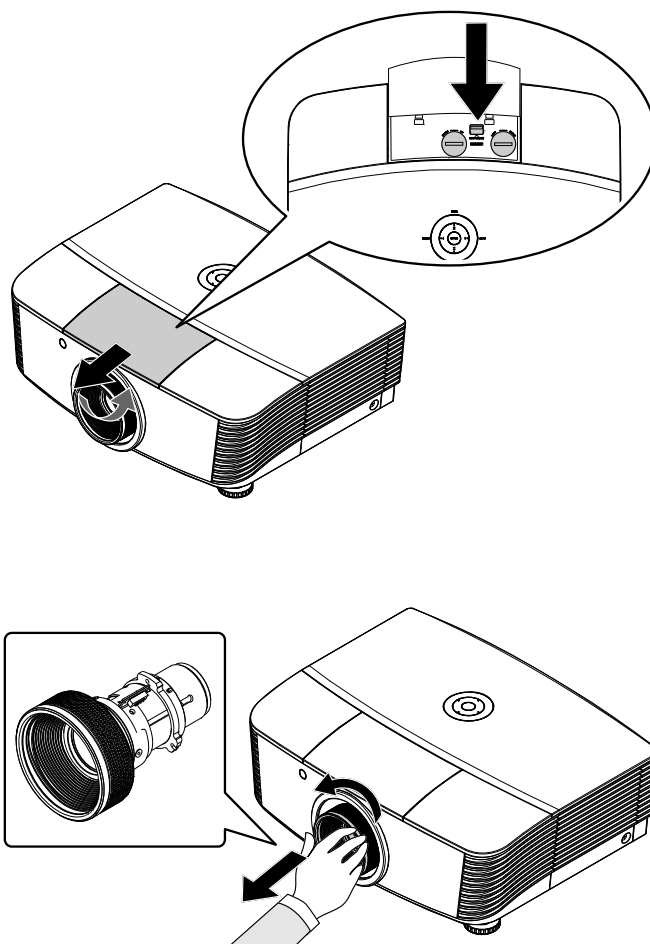

Installer le nouvel objectif

1. Alignez les encoches et placez correctement le patin de contact électrique, comme indiqué sur l'image.

Remarque :

La broche ou l'IRIS doit être dans le sens indiqué par l'image.

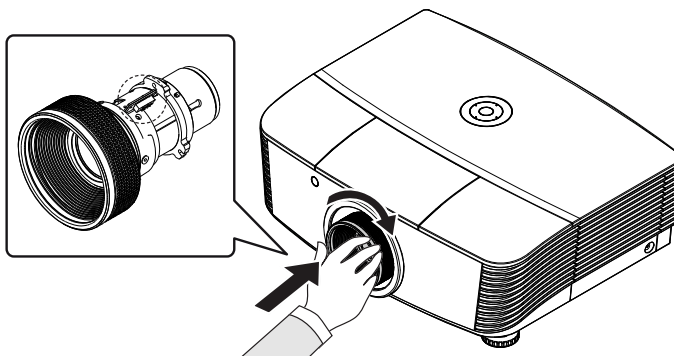

2. Tournez l'objectif dans le sens des aiguilles d'une montre jusqu'à ce qu'il s'encliquète en place.

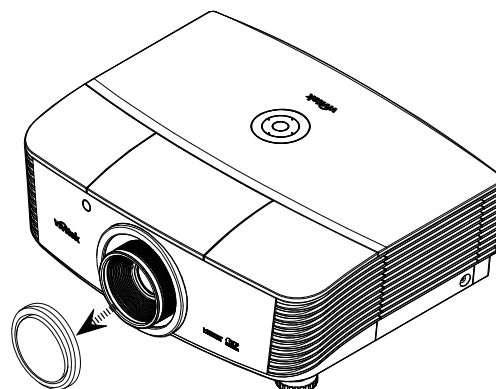

Allumer et éteindre le projecteur

1. Enlevez le cache de l'objectif.
2. Connectez de façon sûre le cordon d'alimentation et le câble de signal. Une fois connecté, la DEL d'alimentation s'allume en rouge.



3. Allumez la lampe en appuyant sur le bouton «  » à l'arrière du projecteur ou sur «  » sur la télécommande.

La LED D'ALIMENTATION clignote alors en vert. L'écran de démarrage s'affiche sous environ 30 secondes. La première fois que vous utilisez le projecteur, vous pouvez choisir votre langue préférée dans le menu rapide après l'écran de démarrage.

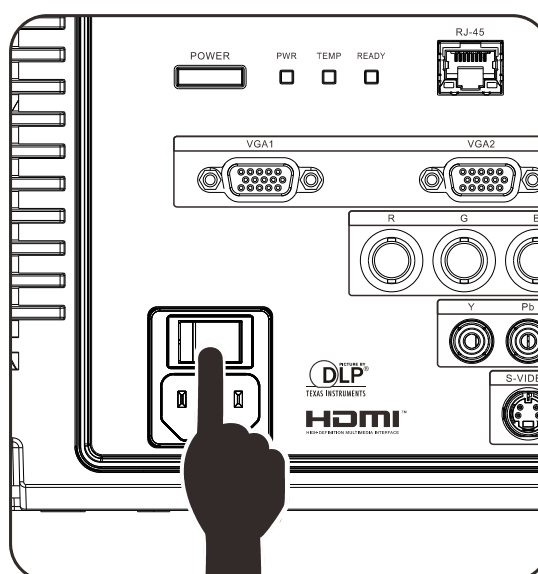

vivitek[®]
Vivid Color, Vivid Life

4. Si plus d'un appareil d'entrée est connecté, appuyez sur le bouton **SOURCE** et utilisez ▲▼ pour parcourir les appareils. (Composante est supporté par l'adaptateur RVB vers COMPOSANTE.)

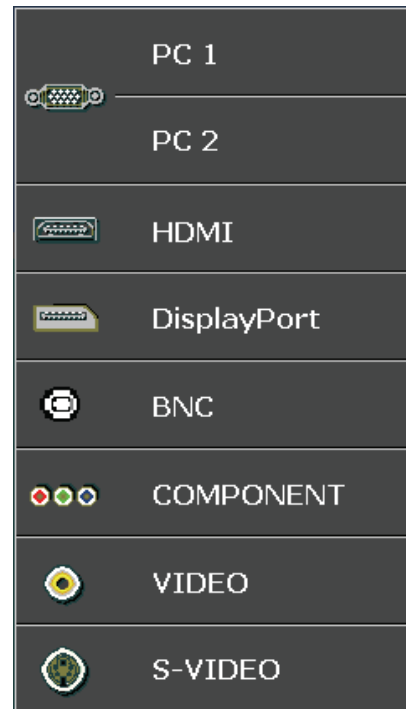

- PC 1 / 2 : RVB analogique
Entrée DVD YCbCr/YPbPr, ou entrée HDTV YPbPr via connecteur D-sub
- HDMI : Compatible avec Interface multimédia haute définition
- DisplayPort : Interface d'affichage numérique
- BNC : RVB analogique
- COMPOSANTE : Entrée DVD YCbCr/YPbPr, ou entrée HDTV YPbPr
- VIDEO : Change à la Vidéo composite
- S-VIDEO : Super vidéo (J/C séparés)

5. Quand le message « Éteindre ? /Appuyez de nouveau sur **Alimentation** » apparait, appuyez sur le bouton **ALIMENTATION** . Le projecteur s'éteint.

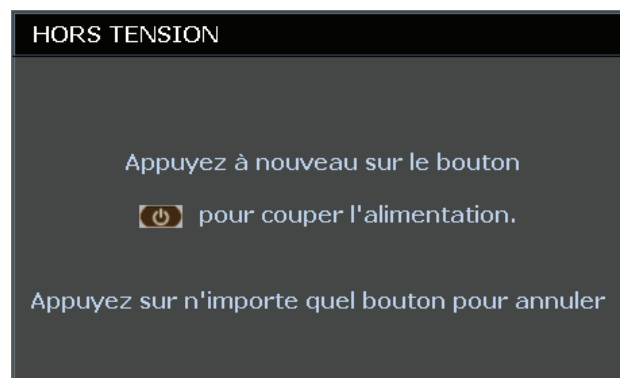

Attention :

1. Assurez-vous d'enlever le cache de l'objectif avant de démarrer le projecteur.
2. Ne débranchez pas le cordon d'alimentation jusqu'à ce que le voyant LED PRÊT arrête de clignoter, indiquant que le projecteur s'est refroidi.

Ajuster le niveau du projecteur

Noter les points suivants lors de l'installation du projecteur :

- *La table ou le support du projecteur doit être solide et stable.*
- *Placez le projecteur perpendiculairement à l'écran.*
- *Enlevez le support de pied arrière sur le pied de réglage avant d'ajuster l'angle de projection.*
- *Vérifiez que les câbles sont disposés de manière sécurisée. Ils pourraient vous faire trébucher.*

1. Pour élever le niveau du projecteur, tournez les réglages dans le sens inverse des aiguilles d'une montre.

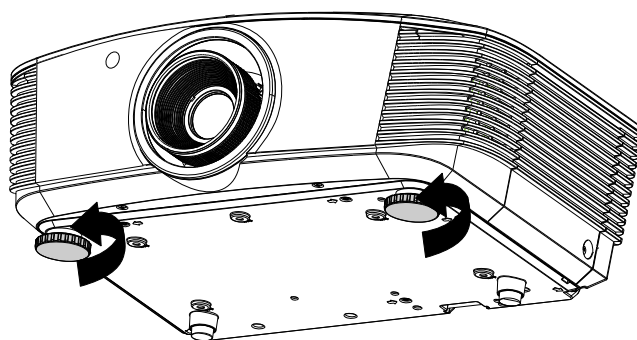

2. Pour baisser le niveau du projecteur, soulevez le projecteur et tournez les réglages dans le sens des aiguilles d'une montre.

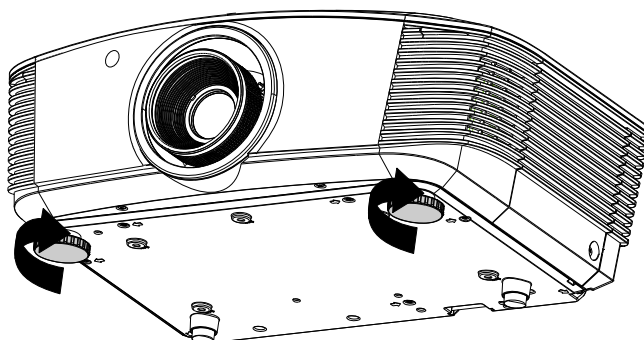

Ajuster la position de l'image projetée à l'aide du décalage

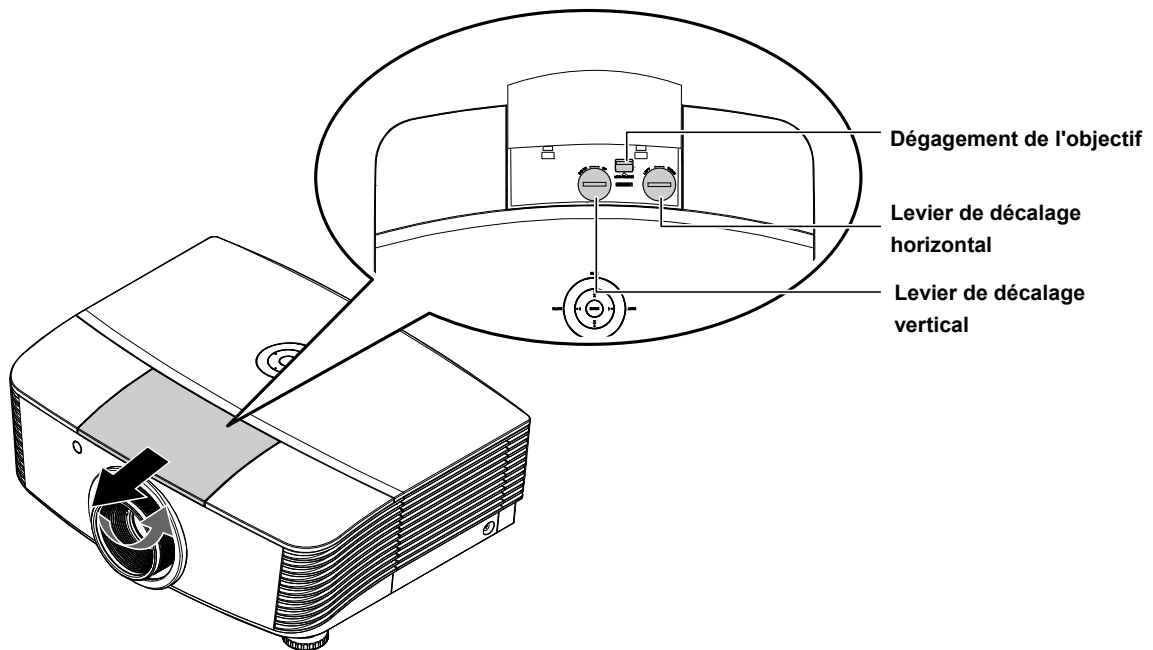

La fonctionnalité de décalage permet le décalage de l'objectif, ce qui peut être utilisé pour ajuster la position de l'image projetée horizontalement ou verticalement dans la plage détaillée ci-dessous.

Le décalage est un système unique qui permet de décaler l'objectif, tout en maintenant un taux de contraste beaucoup plus élevé que les systèmes traditionnels ANSI de décalage de l'objectif.

Ajuster la position verticale de l'image

La hauteur verticale de l'image peut être réglée entre 110% et -30% de la demi-hauteur de l'image. Notez que le maximum de réglage de la hauteur verticale de l'image peut être limité par la position horizontale de l'image. Par exemple, il n'est pas possible de parvenir à la hauteur maximale de position verticale sur l'image détaillée ci-dessus, si la position horizontale de l'image est au maximum. Veuillez consulter le diagramme de plage de décalage ci-dessous pour obtenir des précisions.

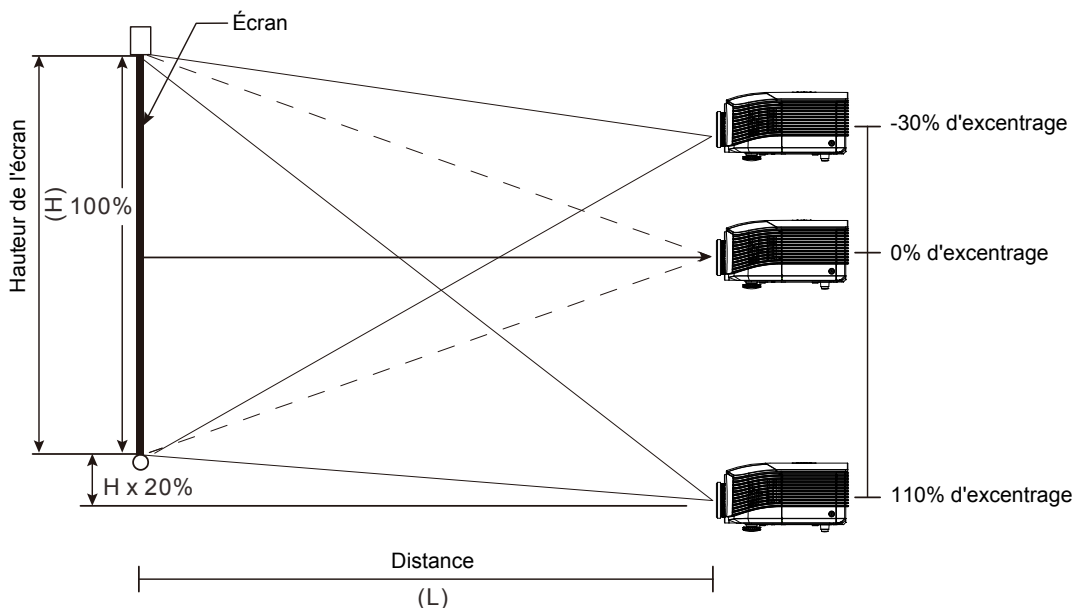

Réglage de la position horizontale de l'image

Avec l'objectif dans la position centrale, la position horizontale de l'image peut être ajustée à gauche ou à droite jusqu'à un maximum de 10% de la demi-largeur de l'image. Notez que le maximum de réglage horizontal de la hauteur de l'image peut être limité par la position verticale de l'image. Par exemple, il n'est pas possible de parvenir à la position horizontale maximale de l'image si la position verticale de l'image est au maximum. Veuillez consulter le diagramme des plages de décalage pour plus de clarifications.



Diagramme de la plage de décalage



Ajuster le zoom, la mise au point et la distorsion

1. Utilisez le contrôle de **Zoom de l'image** (sur le projecteur seulement) pour redimensionner l'image projetée et la taille de l'écran.

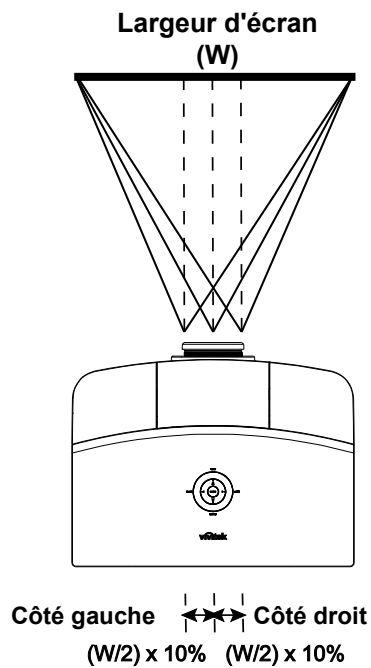
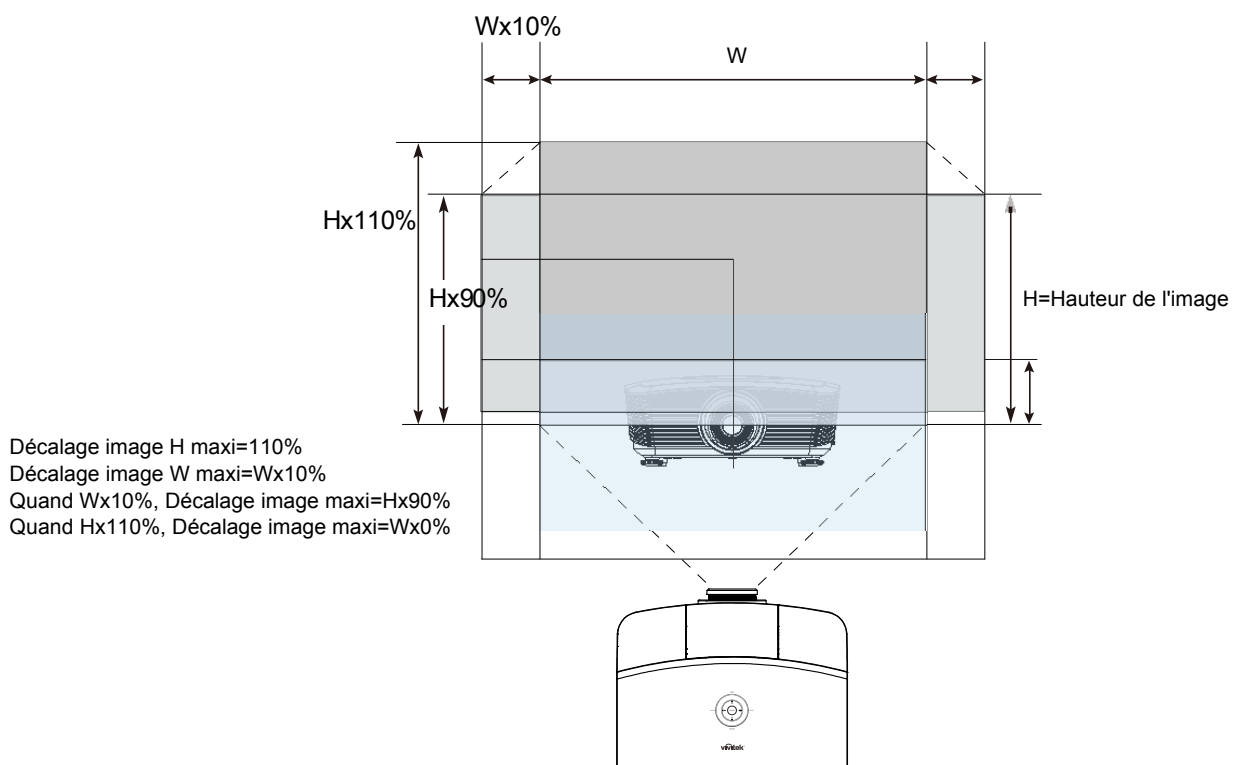
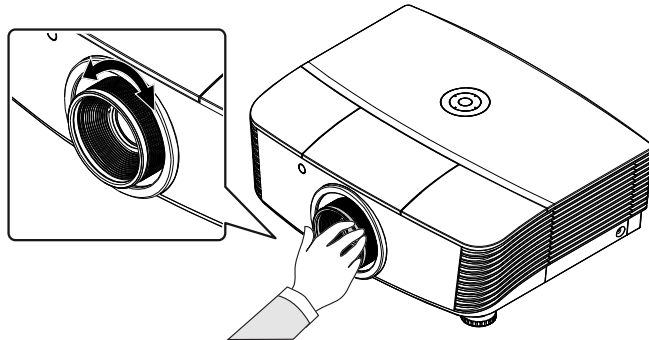

2. Utilisez le contrôle **Mise au point image** (sur le projecteur seulement) pour améliorer la netteté de l'image projetée.

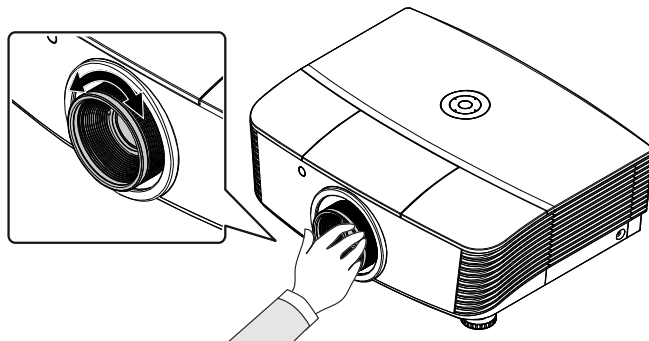

3. Utilisez les boutons **Distorsion** (sur le projecteur ou la télécommande) pour corriger l'effet trapèze de l'image (sommet ou base plus large).

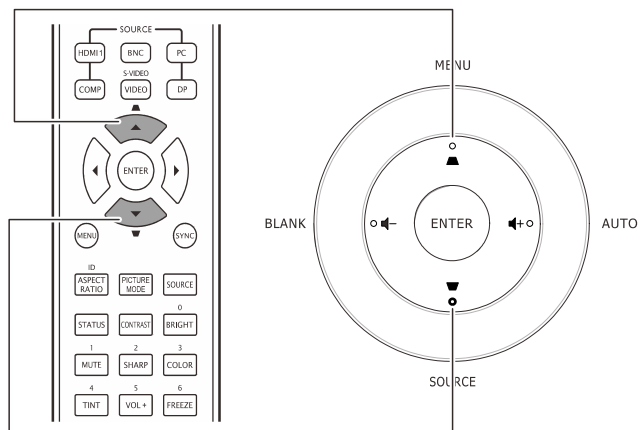

Télécommande et panneau OSD

4. Le contrôle de distorsion apparaît sur l'affichage.



Ajuster le volume

1. Appuyez sur les boutons **Volume +/-** sur la télécommande.
Le contrôle du volume apparaît sur l'affichage.

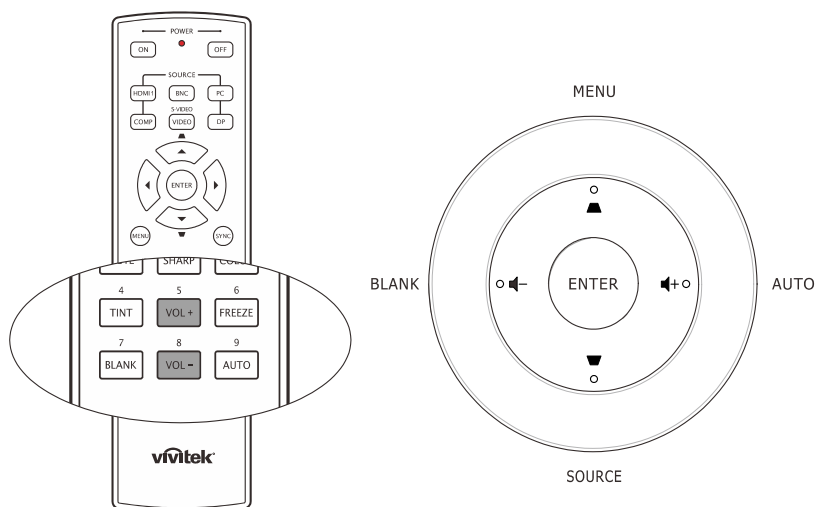

2. Appuyez sur les boutons de **curseur Gauche** ou **Droit** sur le clavier pour régler **Volume +/-**.

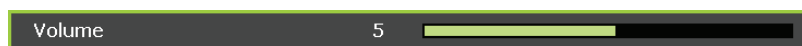

3. Appuyez sur le bouton **MUET** pour couper le volume sonore (Cette fonctionnalité est disponible uniquement sur la télécommande).



PARAMETRES DU MENU D'AFFICHAGE SUR L'ECRAN (OSD)

Contrôles du Menu OSD

Le projecteur a un affichage sur écran (OSD) pour effectuer des ajustements d'image et changer divers paramètres.

Parcourir l'OSD

Vous pouvez utiliser la commande à distance ou les boutons sur le dessus du projecteur pour parcourir et modifier l'OSD. L'illustration suivante montre les boutons correspondants du projecteur.

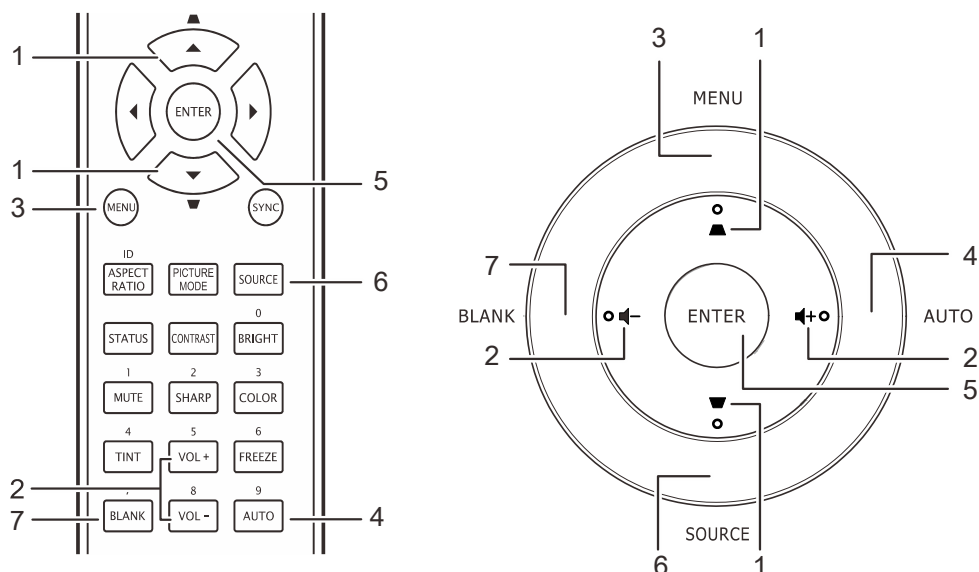

1. Pour ouvrir l'OSD, appuyez sur le bouton **MENU**.
2. Il y a six menus. Appuyez sur le bouton du curseur ◀▶ pour vous naviguer parmi les menus.
3. Appuyez sur le bouton du curseur ▲▼ pour vous déplacer vers le haut et le bas dans un menu.
4. Appuyez sur ◀▶ pour modifier les valeurs des paramètres.
5. Appuyez sur **MENU** pour fermer l'OSD ou quitter un sous-menu.

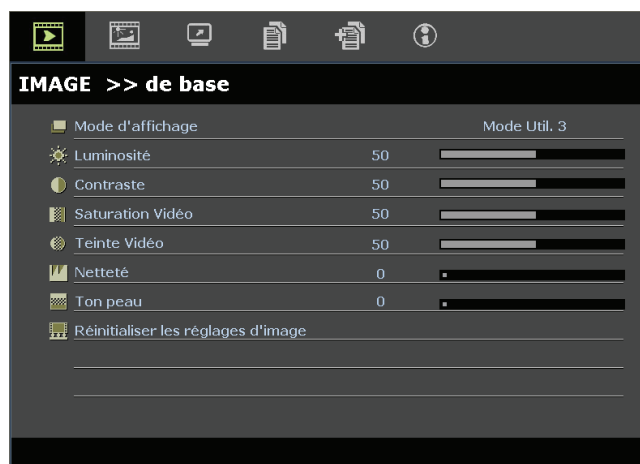

Remarque :

La disponibilité de toutes les fonctions dans l'OSD dépend de la source vidéo. Par exemple, les éléments **Position Horizontale/Verticale** dans le menu **Ordinateur** peuvent seulement être modifiés lors d'une connexion à un PC. Les fonctions non disponibles ne peuvent pas être utilisées et sont grisées.

Configuration de la langue de l'OSD

Choisissez la langue de l'OSD avant de continuer.

1. Appuyez sur le bouton **MENU**. Appuyez sur le bouton curseur ◀▶ pour aller sur **CONFIGURATION >> de base**.



2. Appuyez sur le bouton curseur ▲▼ jusqu'à ce que **Langue** soit en surbrillance.
3. Appuyez sur le bouton de curseur ◀▶ jusqu'à ce que la langue souhaitée soit sélectionnée.
4. Appuyez sur le bouton **MENU** pour fermer l'OSD.

Vue d'ensemble du menu OSD

Utilisez l'illustration suivante pour trouver rapidement un paramètre ou déterminer la plage d'un paramètre.

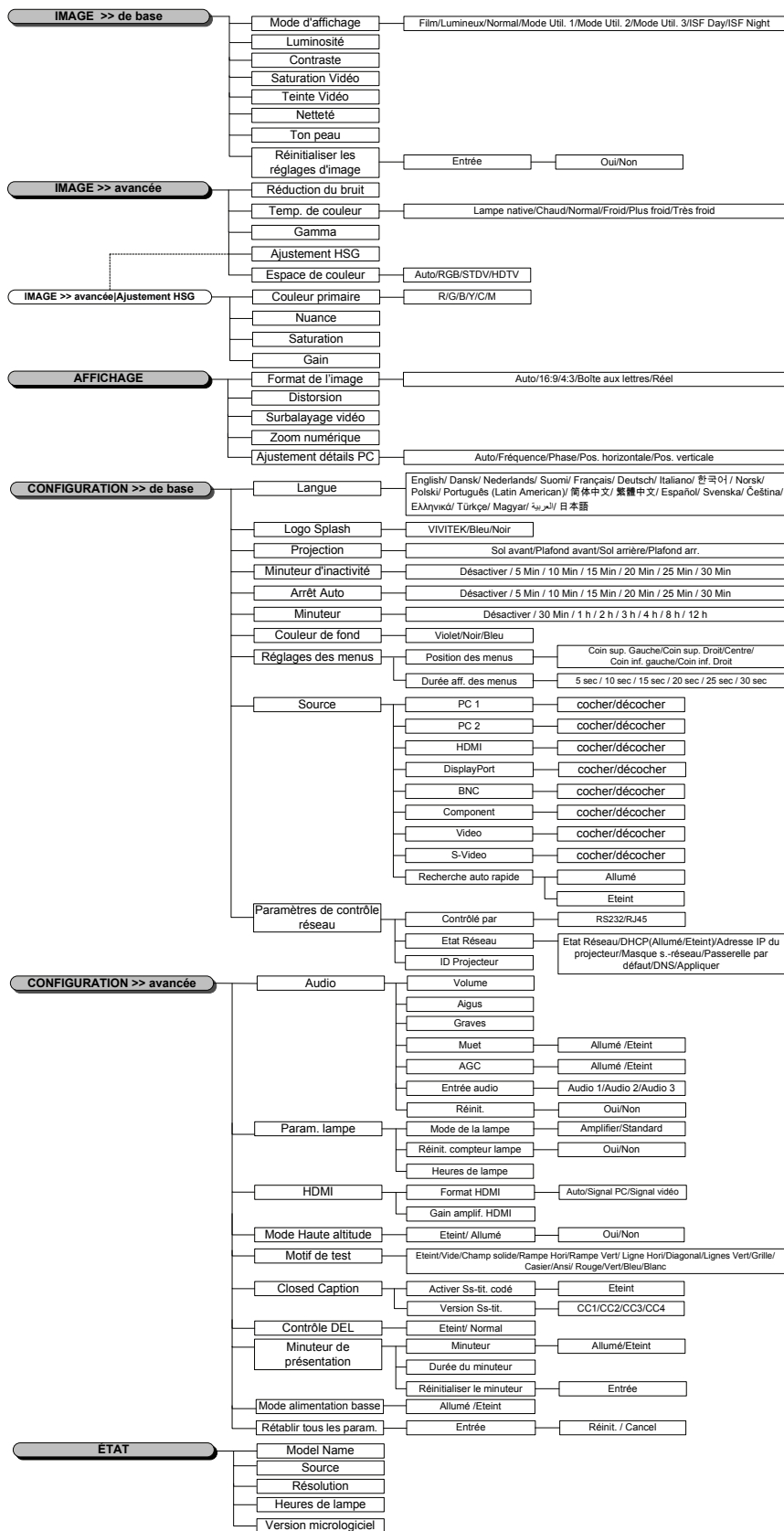

Menu IMAGE >> de base

Appuyez sur le bouton **MENU** pour ouvrir le menu **OSD**. Appuyez sur le bouton de curseur ◀▶ pour aller jusqu'au menu **IMAGE >> DE BASE**. Appuyez sur le bouton de curseur ▲▼ pour vous déplacer de haut en bas dans le menu **IMAGE >> DE BASE**. Appuyez sur ◀▶ pour modifier les valeurs des paramètres.

Remarque:

La personnalisation des réglages dans le menu **IMAGE >> De base** n'est disponible qu'en mode Utilisateur 1/ 2/ 3.

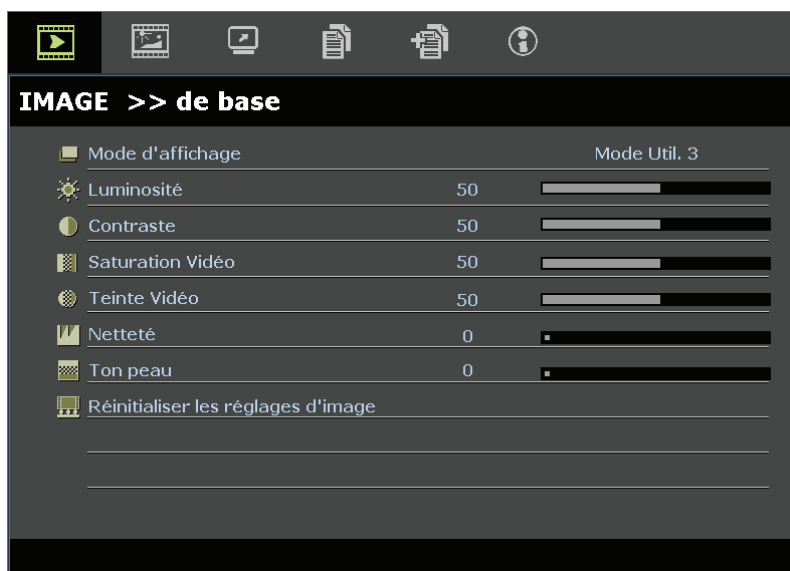

| ELEMENT | DESCRIPTION |
|------------------------------------|---------------------------------------------------------------------------------------------------------------------------------------------------------------------------------------------------------------------------------------------|
| Mode d'affichage | Appuyez sur les boutons de curseur ◀▶ pour régler le Mode d'affichage. (Gamme : Film / Lumineux / Normal / Mode Util. 1 / Mode Util. 2 / Mode Util. 3) |
| Luminosité | Appuyez sur les boutons de curseur ◀▶ pour ajuster la luminosité de l'écran. |
| Contraste | Appuyez sur les boutons de curseur ◀▶ pour ajuster le contraste de l'écran. |
| Saturation Vidéo | Appuyez sur les boutons de curseur ◀▶ pour ajuster la saturation de la vidéo. Remarques : Cette fonction n'est disponible que lorsque la source d'entrée Composante, Vidéo ou S-Vidéo est sélectionnée. |
| Teinte Vidéo | Appuyez sur les boutons de curseur ◀▶ pour ajuster la teinte/les nuances de la vidéo. Remarques : Cette fonction n'est disponible que lorsque la source d'entrée Composante, Vidéo ou S-Vidéo avec système NTSC est sélectionnée. |
| Netteté | Appuyez sur les boutons de curseur ◀▶ pour ajuster la netteté de l'écran. Remarques : Cette fonction n'est disponible que lorsque la source d'entrée Composante, Vidéo ou S-Vidéo est sélectionnée. |
| Ton peau | Appuyez sur les boutons de curseur ◀▶ pour ajuster les tons chair de l'écran. Remarques : Cette fonction n'est disponible que lorsque la source d'entrée Composante, Vidéo ou S-Vidéo est sélectionnée. |
| Réinitialiser les réglages d'image | Appuyez sur la touche ENTRER pour réinitialiser tous les réglages aux valeurs par défaut. |

Menu IMAGE >> avancée

Appuyez sur le bouton **MENU** pour ouvrir le menu **OSD**. Appuyez sur le bouton de curseur ◀▶ pour aller jusqu'au menu **IMAGE >> Avancée**. Appuyez sur le bouton de curseur ▲▼ pour vous déplacer de haut en bas dans le menu **IMAGE >> Avancée**. Appuyez sur ◀▶ pour modifier les valeurs des paramètres.

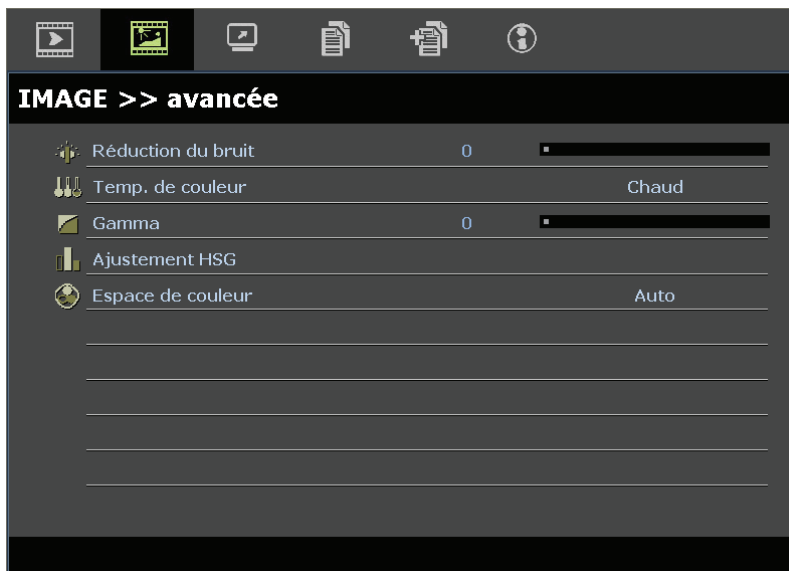

| ELEMENT | DESCRIPTION |
|--------------------|---------------------------------------------------------------------------------------------------------------------------------------------------------------------------------------------------------------------------------|
| Réduction du bruit | Appuyez sur le bouton de curseur ◀▶ bouton pour régler la réduction du bruit. |
| Temp. de couleur | Appuyez sur le bouton de curseur ◀▶ pour régler la température des couleurs. Remarques : Cette fonction est disponible uniquement en mode Mode Util. 1 / 2 / 3. |
| Gamma | Appuyez sur le bouton de curseur ◀▶ pour régler la correction gamma de l'écran. |
| Ajustement HSG | Appuyez sur le bouton ENTRER pour entrer dans le sous-menu d' Ajustement HSG . Voir <i>Ajustement HSG</i> à la page 25. |
| Espace de couleur | Appuyez sur le bouton de curseur ◀▶ pour régler l'espace des couleurs. (Gamme : Auto / RVB / SDTV / HDTV) Remarques : Cette fonction n'est disponible que lorsque la source d'entrée HDMI est sélectionnée. |

Ajustement HSG

Appuyez sur le bouton **ENTRER** pour entrer dans le sous-menu d'**Ajustement HSG**.

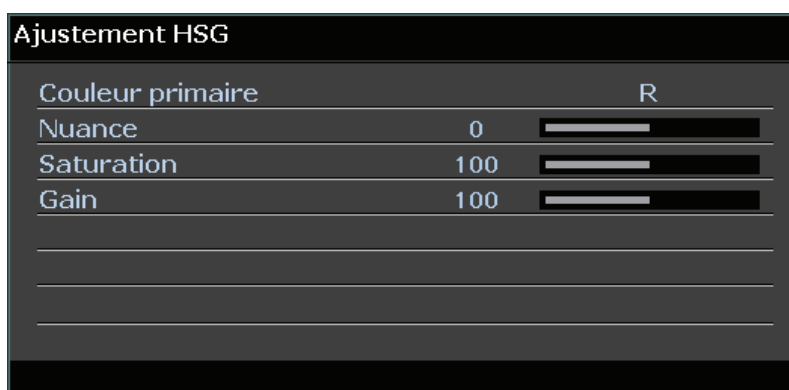

| ELEMENT | DESCRIPTION |
|------------------|-----------------------------------------------------------------------------------------------------------------------------------------------------------|
| Couleur primaire | Appuyez sur les boutons ◀▶ pour régler les couleurs primaires. Remarques : Il y a six jeux (R / V / B / C / M / J) de couleurs à personnaliser. |
| Nuance | Appuyez sur les boutons ◀▶ pour régler la nuance. |
| Saturation | Appuyez sur les boutons ◀▶ pour ajuster la saturation de la vidéo. |
| Gain | Appuyez sur les boutons ◀▶ pour régler le gain. |

*Cette fonction n'est disponible que lorsque le mode d'affichage **Utilisateur1**, **Utilisateur2**, **Utilisateur3** est sélectionné.*

Menu AFFICHAGE

Appuyez sur le bouton **MENU** pour ouvrir le menu **OSD**. Appuyez sur le bouton de curseur ◀▶ pour aller jusqu'au menu **AFFICHAGE**. Appuyez sur le bouton de curseur ▲▼ pour vous déplacer de haut en bas dans le menu **AFFICHAGE**.

Appuyez sur ◀▶ pour modifier les valeurs des paramètres.

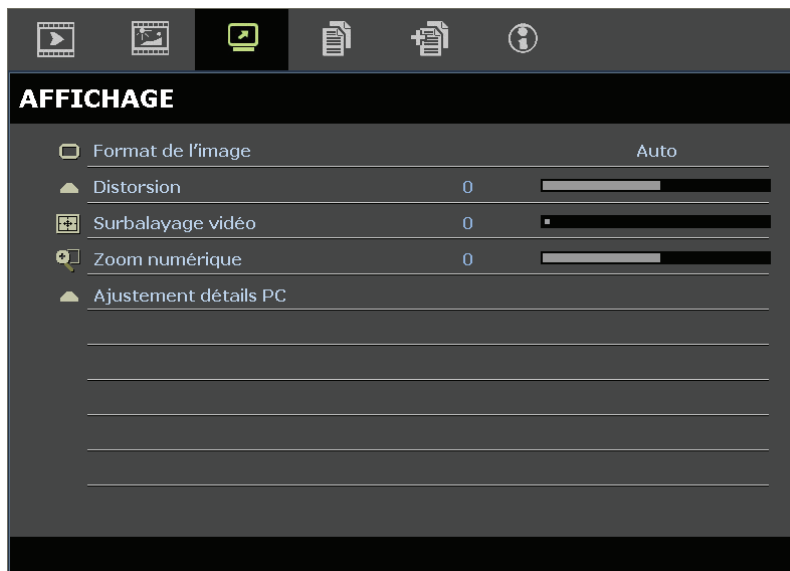

| ELEMENT | DESCRIPTION |
|-----------------------|-----------------------------------------------------------------------------------------------------------------------------------------------------------------------------|
| Format de l'image | Appuyez sur le bouton de curseur ◀▶ pour régler le format de l'image. (Gamme : Auto / 16:10 / 16:9 / 4:3 / Boîte aux lettres / Réel) |
| Distorsion | Appuyez sur le bouton de curseur ◀▶ pour ajuster la distorsion. Remarques : Cette fonction est disponible lorsque la fonction Trapèze auto est désactivée. |
| Surbalayage vidéo | Appuyez sur le bouton de curseur ◀▶ pour régler le surbalayage vidéo. |
| Zoom numérique | Appuyez sur les boutons curseurs ◀▶ pour régler le Zoom numérique. |
| Ajustement détails PC | Appuyez sur le bouton ENTRER pour entrer dans le sous-menu Ajustement détails PC . Voir <i>Ajustement détails PC</i> à la page 27. |

Ajustement détails PC

Appuyez sur le bouton **ENTRER** pour entrer dans le sous-menu **Ajustement détails PC**.

Remarque :

La personnalisation des réglages dans le menu **Ajustement détails PC** est uniquement disponible lorsque la source d'entrée PC (RVB analogique) est sélectionnée.

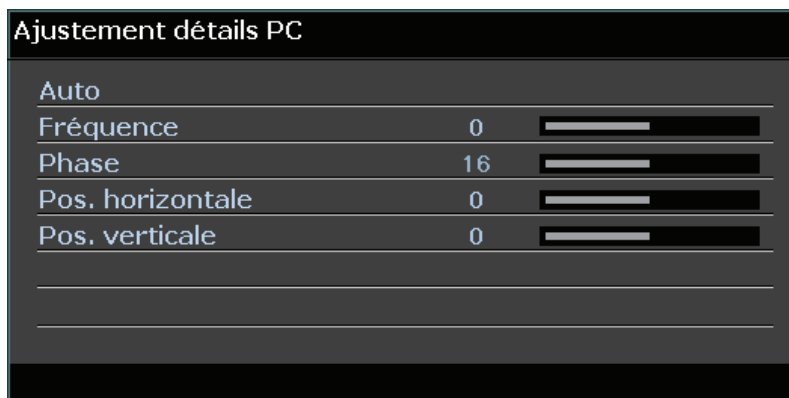

| ÉLÉMENT | DESCRIPTION |
|------------------|-------------------------------------------------------------------------------------------------------------------------------------------------------------------------------------------------|
| Auto | Appuyez sur le bouton ENTRER / AUTO du panneau de commande ou sur le bouton ENTRER / AUTO de la télécommande pour ajuster automatiquement la fréquence, la phase, et la position. |
| Fréquence | Appuyez sur les boutons ◀▶ pour régler le nombre d'échantillonnage A/N. |
| Phase | Appuyez sur les boutons ◀▶ pour régler l'horloge nombre d'échantillonnage A/N. |
| Pos. horizontale | Appuyez sur les boutons ◀▶ pour ajuster la position d'affichage de droite à gauche. |
| Pos. verticale | Appuyez sur les boutons ◀▶ pour ajuster la position d'affichage de haut en bas. |

Remarque :

Certains signaux peuvent prendre un peu de temps avant de s'afficher ou ne pas s'afficher correctement. Si la fonction Réglage auto n'optimise pas le signal PC, essayez d'ajuster manuellement la **FRÉQUENCE** et la **PHASE**.

Menu CONFIGURATION >> de base

Appuyez sur le bouton **MENU** pour ouvrir le menu **OSD**. Appuyez sur le bouton curseur ◀▶ pour aller sur le menu **CONFIGURATION >> de base**. Appuyez sur le bouton curseur ▲▼ pour vous déplacer vers le haut et vers le bas dans le menu **CONFIGURATION >> de base**. Appuyez sur ◀▶ pour modifier les valeurs des paramètres.

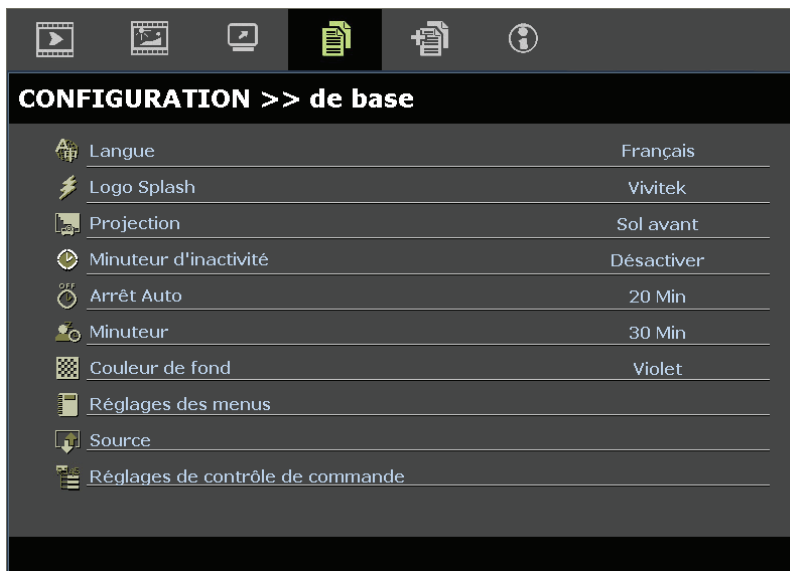

| ELEMENT | DESCRIPTION |
|----------------------------------|-------------------------------------------------------------------------------------------------------------------------------------------------------------------------------------------------------------------------------------------------------------------------------------------------------------------------------------------------------------------|
| Langue | Appuyez sur les boutons de curseur ◀▶ pour sélectionner un menu de localisation différente. (Gamme : Anglais / Danois / Néerlandais / Finnois / Français / Allemand / Italien / Coréen / Norvégien / Polonais / Portugais (Amérique latine)/ Russe / Chinois Simplifié / Chinois Traditionnel / Espagnol / Suédois / Czech/ Turkish/ Hungarian/ Arabic/ Japonais) |
| Logo Splash | Appuyez sur les boutons de curseur ◀▶ pour sélectionner un écran de démarrage différent. (Gamme : Vivitek / Bleu / Noir) |
| Projection | Appuyez sur les boutons de curseur ◀▶ pour choisir entre quatre modes de projection : Sol avant / Plafond avant/ Sol arrière/ Plafond arr. |
| Minuteur d'inactivité | Appuyez sur les boutons de curseur ◀▶ pour régler la minuterie d'écran vide. L'image projetée est automatiquement rétablie après la durée définie. (Gamme : Désactiver / 5 min / 10 min / 15 min / 20 min / 25 min / 30 min) |
| Arrêt Auto | Appuyez sur les boutons de curseur ◀▶ pour régler la minuterie d'arrêt auto. Le projecteur s'éteint automatiquement si aucune source d'entrée n'est détectée après le délai prédéfini. (Gamme : Désactiver / 5 min / 10 min / 15 min / 20 min / 25 min / 30 min) |
| Minuteur | Appuyez sur les boutons de curseur ◀▶ pour régler le minuteur. Le projecteur s'éteint automatiquement après le délai prédéfini. (Gamme : Désactiver / 30 min / 1 h / 2 h / 3 h / 4 h / 8 h / 12 h) |
| Couleur de fond | Appuyez sur les boutons de curseur ◀▶ pour sélectionner la couleur de fond quand aucune source d'entrée n'est détectée.(Gamme : Violet / Noir / Bleu) |
| Réglages des menus | Appuyez sur le bouton ENTRER pour entrer dans le sous-menu Réglages des menus . Voir <i>Réglages des menus</i> à la page 29. |
| Source | Appuyez sur le bouton ENTRER pour entrer dans le sous-menu Source . Voir <i>Source</i> à la page 29. |
| Réglages de contrôle de commande | Appuyez sur le bouton ENTRER pour ouvrir le sous-menu Réglages de contrôle de commande. Voir <i>Réglages de contrôle de commande</i> à la page 30. |

Réglages des menus

Appuyez sur le bouton **ENTRER** pour entrer dans le sous-menu **Réglages des menus**.

| Réglages des menus | |
|----------------------|--------|
| Position des menus | Centre |
| Durée aff. des menus | 5 sec |
| | |
| | |
| | |
| | |
| | |

| ELEMENT | DESCRIPTION |
|----------------------|-------------------------------------------------------------------------------------------------------------------------------------------------------------------|
| Position des menus | Appuyez sur les boutons ◀▶ pour choisir parmi cinq emplacements d'OSD : Coin sup. Gauche / Coin sup. Droit / Centre / Coin inf. gauche / Coin inf. Droit. |
| Durée aff. des menus | Appuyez sur les boutons ◀▶ pour régler la durée d'affichage des menus avant expiration de l'OSD. (Gamme : 5sec / 10sec / 15sec / 20sec / 25sec / 30sec) |

Source

Appuyez sur le bouton **ENTRER** pour entrer dans le sous-menu **Source**.

| Source | |
|-----------------------|--------|
| PC 1 | ✓ |
| PC 2 | ✓ |
| HDMI | ✓ |
| DisplayPort | ✓ |
| BNC | ✓ |
| Component | ✓ |
| S-Video | ✓ |
| Vidéo | ✓ |
| Recherche auto rapide | Eteint |

| ELEMENT | DESCRIPTION |
|-----------------------|-----------------------------------------------------------------------------------------------------------------------------------------------------------------------------------------------------------------------------------------|
| PC 1 | Appuyez sur les boutons ◀▶ pour activer ou désactiver la source PC. |
| PC 2 | |
| HDMI | Appuyez sur les boutons ◀▶ pour activer ou désactiver la source HDMI. |
| DisplayPort | Branchez un câble Port d'affichage sur une source Port d'affichage |
| BNC | Appuyez sur les boutons ◀▶ pour activer ou désactiver la source BNC. |
| Component | Appuyez sur les boutons ◀▶ pour activer ou désactiver la source Composante. |
| S-Vidéo | Appuyez sur les boutons ◀▶ pour activer ou désactiver la source S-Vidéo. |
| Vidéo | Appuyez sur les boutons ◀▶ pour activer ou désactiver la source Vidéo. |
| Recherche auto rapide | Appuyez sur les boutons ◀▶ pour activer ou désactiver la recherche auto rapide des sources d'entrée disponibles. Remarques : Lorsque la source désirée est sélectionnée, la fonction de recherche auto rapide est désactivée. |

Réglages de contrôle de commande

Appuyez sur le bouton **ENTRÉE** pour accéder au sous-menu **Paramètres de contrôle Réseau**

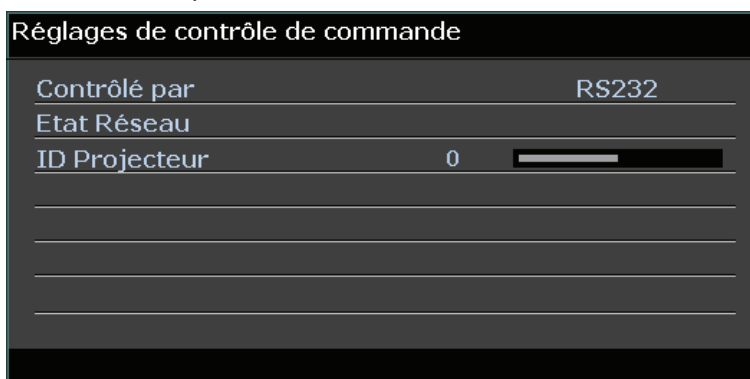

| ELEMENT | DESCRIPTION |
|---------------|------------------------------------------------------------------------------------------------------------------------------------------|
| Contrôle par | Appuyez sur les boutons ◀▶ pour sélectionner le contrôle par la télécommande du projecteur. (Plage : RS232 / RJ45) |
| Etat Réseau | Appuyez sur le bouton ENTRÉE pour accéder au sous-menu Etat Réseau . Voir la section <i>État réseau</i> , à la page 30. |
| ID Projecteur | Appuyez sur les boutons curseurs ◀▶ pour régler le numéro d'ID du projecteur pour le contrôle du projecteur via commande RS232. |

État réseau

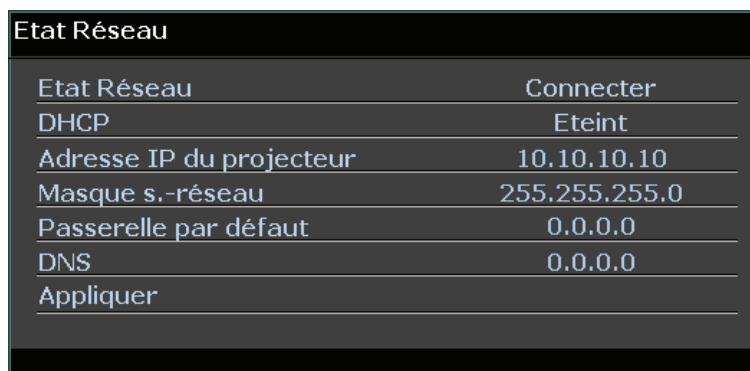

| ELEMENT | DESCRIPTION |
|--------------------------|---------------------------------------------------------------------------------------------------------------------------------------------------------------------------------------|
| Etat Réseau | Affiche le statut de connexion du réseau. |
| DHCP | Appuyez sur ◀▶ pour activer ou désactiver le DHCP. Note : si vous choisissez de désactiver le DHCP, complétez les champs Adresse IP, Masque sous-réseau, Passerelle et DNS. |
| Adresse IP du projecteur | Saisissez une adresse IP valide, si le DHCP est désactivé. |
| Masque s.-réseau | Saisissez un masque de sous-réseau valide, si le DHCP est désactivé. |
| Passerelle par défaut | Affiche l'adresse par défaut de la passerelle sur le réseau. |
| DNS | Saisissez un nom DNS valide, si le DHCP est désactivé. |
| Appliquer | Appuyez sur ◀ (Entrée) / ▶ pour confirmer les réglages. |

Pour une utilisation plus simple et plus facile, le projecteur propose diverses fonctions de mise en réseau et de gestion à distance.

La fonction LAN/RJ45 permet d'utiliser le projecteur par le biais d'un réseau, et de gérer à distance : marche/arrêt, réglages de luminosité et contraste. Permet aussi d'avoir accès aux informations d'état du projecteur, p.ex. : Source vidéo, Son-Silence, etc.

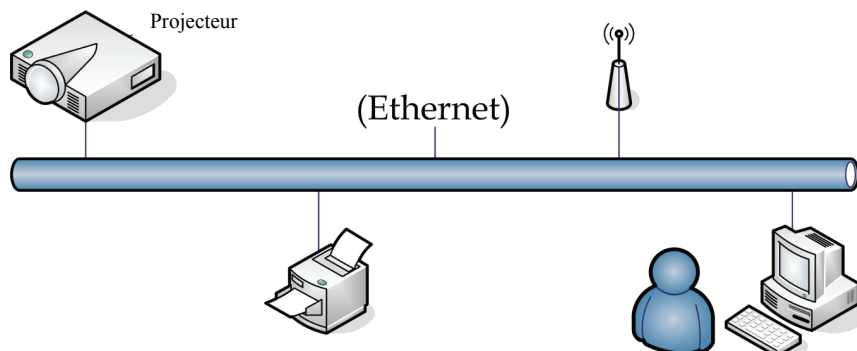

LAN_RJ45

1. Connectez un câble RJ45 sur les ports RJ45 du projecteur et du PC (ou ordinateur portable).

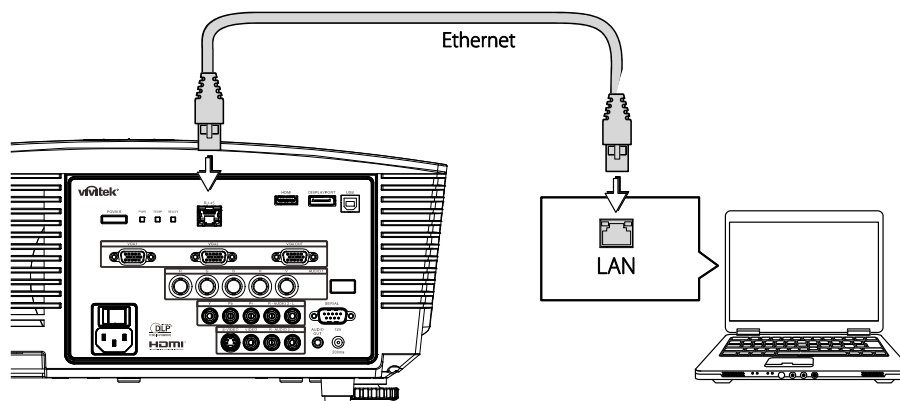

2. Sur le PC (ou ordinateur portable), sélectionnez **Démarrer** → **Panneau de configuration** → **Connexions réseau**.

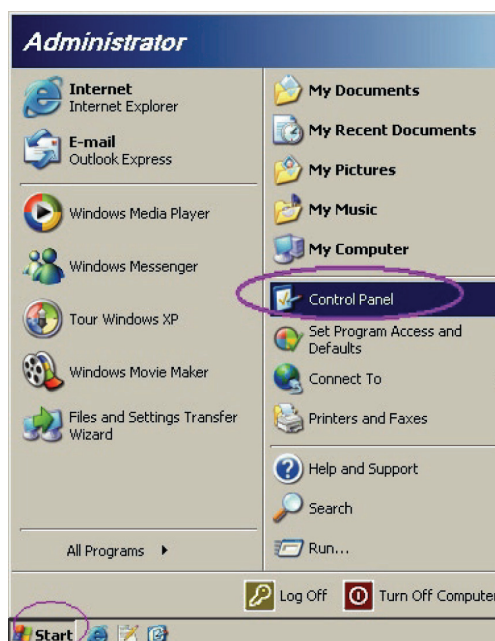

- Faites un clic droit sur **Connexion zone locale**, et sélectionnez **Propriétés**.

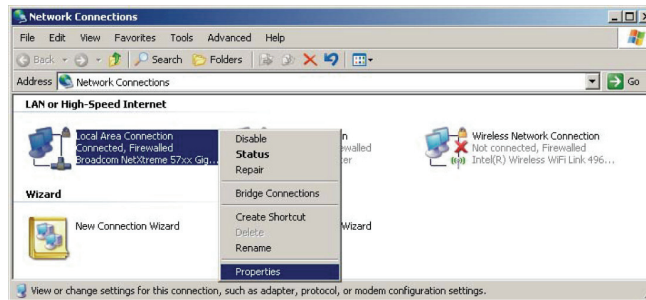

- Dans la fenêtre **Propriétés**, sélectionnez l'onglet **Général**, et sélectionnez **Protocol Internet (TCP/IP)**.
- Cliquez sur **Propriétés**.

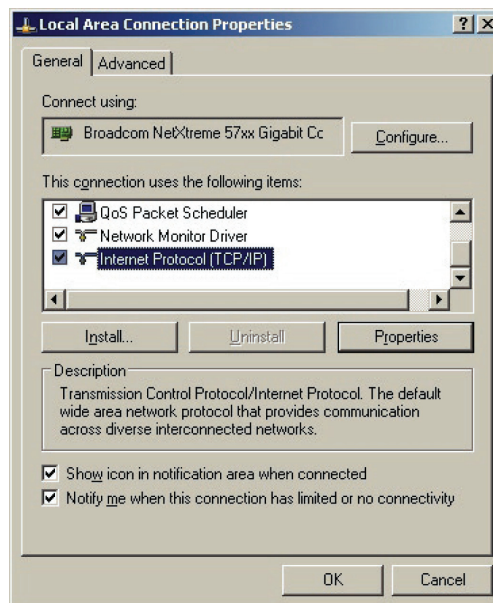

- Cliquez sur **Utiliser l'adresse IP suivante** et saisissez l'adresse IP et le masque de sous-réseau, puis cliquez sur **OK**.

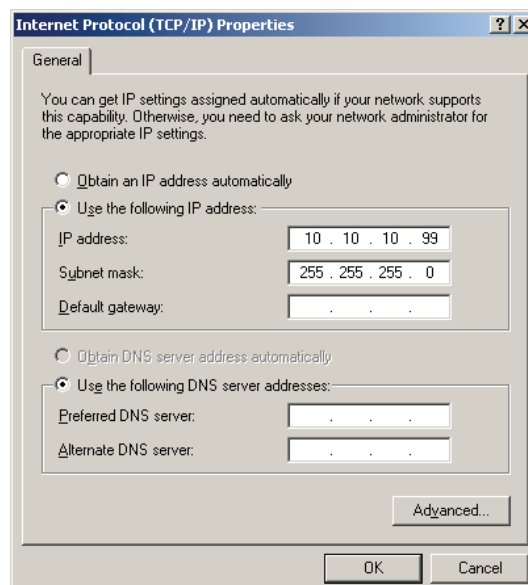

7. Appuyez sur le bouton Menu du projecteur.
8. Sélectionnez le menu **CONFIGURATION >> de base** → **Réglages de contrôle de commande** → **Etat Réseau**.
9. Dans **Réseau**, saisissez ce qui suit :
 - ▶ DHCP : Arrêt
 - ▶ Adresse IP : 10.10.10.10
 - ▶ Masque de sous-réseau : 255.255.255.0
 - ▶ Passerelle : 0.0.0.0
 - ▶ Serveur DNS : 0.0.0.0
10. Appuyez sur ◀ (Entrée) / ▶ pour confirmer les paramètres.
Ouvrez un navigateur web
(par exemple, Microsoft Internet Explorer avec Adobe Flash Player 9.0 ou version ultérieure).

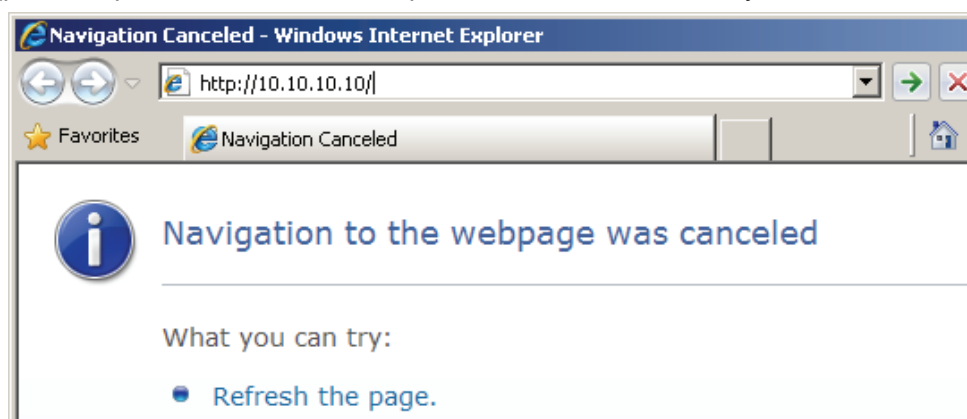

11. Sur la barre d'adresse, tapez l'adresse IP : 10.10.10.10.
12. Appuyez sur ◀ (Entrée) / ▶.

Le projecteur est prêt pour la gestion à distance. La fonction LAN/RJ45 se présente de la façon suivante.

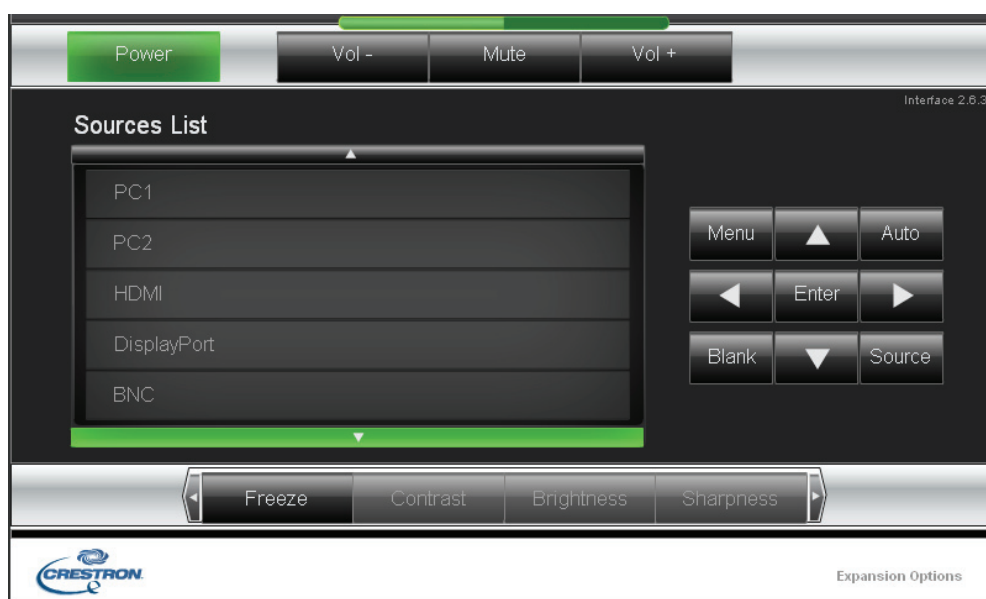

Pour de plus amples informations, veuillez visiter <http://www.crestron.com>.

Menu CONFIGURATION >> avancée

Appuyez sur le bouton **MENU** pour ouvrir le menu **OSD**. Appuyez sur le bouton curseur ◀▶ pour aller sur le menu **CONFIGURATION >> avancée**. Appuyez sur le bouton curseur ▲▼ pour vous déplacer vers le haut et vers le bas dans le menu **CONFIGURATION >> avancée**.

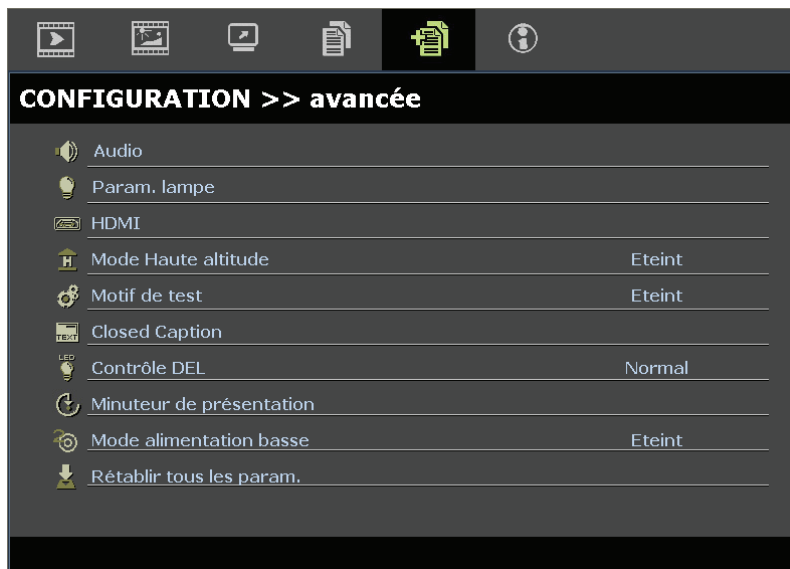

| ELEMENT | DESCRIPTION |
|--------------------------|-------------------------------------------------------------------------------------------------------------------------------------------------------------------------------------------------------------------------------------------------------------------------------------------------------------------------------------|
| Audio | Appuyez sur le bouton ENTRER pour entrer dans le sous-menu Audio . Voir <i>Audio</i> à la page 35. |
| Param. lampe | Appuyez sur le bouton ENTRER pour entrer dans le sous-menu Param. lampe . Voir <i>Param. lampe</i> à la page 35. |
| HDMI | Appuyez sur le bouton ENTRER pour entrer dans le sous-menu HDMI . Voir <i>HDMI</i> à la page 36. |
| Mode Haute altitude | Appuyez sur les touches ◀▶ du curseur pour allumer ou éteindre le Mode haute altitude. Il est recommandé d'Allumer quand l'altitude de l'environnement est supérieure à 1500m (4921ft). |
| Motif de test | Appuyez sur les boutons curseurs ◀▶ pour sélectionner le motif de test. |
| Closed Caption | Appuyez sur le bouton ENTRER pour entrer dans le sous-menu Closed Caption . Voir <i>Closed Caption</i> à la page 36. |
| Contrôle DEL | Appuyez sur les boutons de curseur ◀▶ pour sélectionner Contrôle DEL. Sélectionnez Normal pour un affichage DEL normal et sur Éteint pour désactiver l'affichage DEL. |
| Minuteur de présentation | Appuyez sur ◀ (Entrée) / ▶ pour accéder au menu Minuteur de présentation. Voir la section <i>Minuteur de présentation</i> , à la page 37. |
| Mode alimentation basse | Appuyez sur les boutons curseurs ◀▶ pour régler le Mode Faible puissance sur marche ou arrêt. Remarque : Lorsque le mode Faible puissance est réglé sur arrêt, la prise SORTIE VGA peut envoyer le signal du projecteur en mode Veille. Le mode Faible puissance sera grisé, lorsque la télécommande est réglée sur RJ45. |
| Rétablir tous les param. | Appuyez sur le bouton ENTRER pour réinitialiser tous les réglages aux valeurs par défaut. |

Audio

Appuyez sur le bouton **ENTRER** pour entrer dans le sous-menu **Audio**.

| Audio | | |
|--------------|---------|------------------------------------------------------------------------------------|
| Volume | 5 |  |
| Aigus | 0 |  |
| Graves | 0 |  |
| Muet | Eteint | |
| AGC | Eteint | |
| Entrée audio | Audio 1 | |
| Réinit. | | |

| ELEMENT | DESCRIPTION |
|--------------|--------------------------------------------------------------------------------------------------|
| Volume | Appuyez sur les boutons ◀▶ pour régler le volume audio. |
| Aigus | Appuyez sur les boutons ◀▶ pour régler les aigus audio. |
| Graves | Appuyez sur les boutons ◀▶ pour régler les Graves audio. |
| Muet | Appuyez sur les boutons ◀▶ pour activer ou désactiver le haut-parleur. |
| AGC | Appuyez sur les boutons ◀▶ pour activer ou désactiver le réglage AGC. |
| Entrée Audio | Appuyez sur les boutons ◀▶ pour sélectionner la source d'entrée audio. |
| Réinit. | Appuyez sur la touche ENTRER pour réinitialiser tous les réglages aux valeurs par défaut. |

Param. lampe

Appuyez sur le bouton **ENTRER** pour entrer dans le sous-menu **Param. lampe**.

| Param. lampe | |
|------------------------|----------|
| Mode de la lampe | Standard |
| Réinit. compteur lampe | |
| Heures de lampe | 0 h |

| ELEMENT | DESCRIPTION |
|------------------------|-----------------------------------------------------------------------------------------------------------|
| Mode de la lampe | Appuyez sur les boutons ◀▶ pour régler la luminosité de la lampe. |
| Réinit. compteur lampe | Appuyez sur la touche ENTRER pour réinitialiser les heures de lampe après avoir remplacé la lampe. |
| Heures de lampe | Affiche le nombre d'heures pendant lesquelles la lampe a été utilisée. |

HDMI

Appuyez sur le bouton **ENTRER** pour entrer dans le sous-menu **HDMI**.



| ELEMENT | DESCRIPTION |
|-------------------|-----------------------------------------------------------------------------------------------------------------|
| Format HDMI | Appuyez sur les boutons ◀▶ pour choisir parmi trois formats d'affichage HDMI : Auto / Signal PC / Signal vidéo. |
| Gain amplif. HDMI | Appuyez sur les boutons ◀▶ pour régler le gain d'amplification HDMI. |

Closed Caption

Appuyez sur le bouton **ENTRER** pour entrer dans le sous-menu **Closed Caption**.

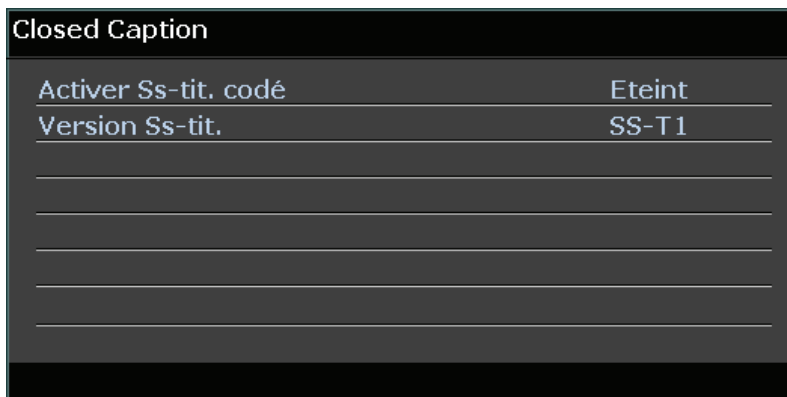

| ELEMENT | DESCRIPTION |
|----------------------|------------------------------------------------------------------------|
| Activer Ss-tit. codé | Appuyez sur les boutons ◀▶ pour activer ou désactiver le sous-titrage. |
| Version Ss-tit. | Appuyez sur les boutons ◀▶ pour sélectionner la version sous-titrage. |

Minuteur de présentation

La fonction Minuteur de présentation peut indiquer la durée de la présentation à l'écran, vous permettant de bénéficier d'une gestion optimale du temps lorsque vous effectuez vos présentations.



| ELEMENT | DESCRIPTION |
|---------------------------|------------------------------------------------------------------------------------------|
| Minuteur | Appuyez sur le bouton ◀▶ curseur pour activer ou désactiver le minuteur de présentation. |
| Durée minuteur | Appuyez sur le bouton ◀▶ curseur pour sélectionner une durée (1 ~ 60 minutes) |
| Réinitialisation minuteur | Appuyez sur ↵ (Entrée) / ▶ pour réinitialiser les paramètres du minuteur. |

Menu ÉTAT

Appuyez sur le bouton **MENU** pour ouvrir le menu **OSD**. Appuyez sur le bouton curseur ◀▶ pour aller sur le **Menu ÉTAT**.

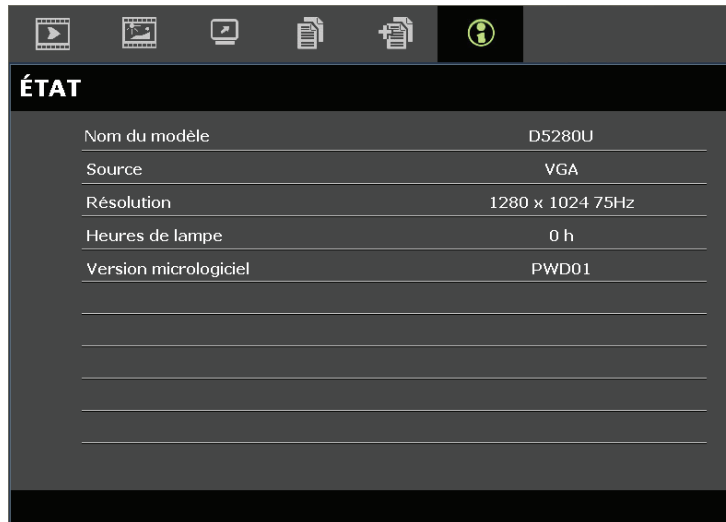

| ELEMENT | DESCRIPTION |
|-----------------------|------------------------------------------------------------------------|
| Nom du modèle | Affiche le numéro du modèle. |
| Source | Affiche la source d'entrée activée. |
| Résolution | Affiche la résolution native de la source d'entrée. |
| Heures de lampe | Affiche le nombre d'heures pendant lesquelles la lampe a été utilisée. |
| Version micrologiciel | Affiche la version du firmware du projecteur. |

Remarque :

L'état affiché dans ce menu n'est donné que pour information et ne peut pas être modifié.

ENTRETIEN ET SECURITE

Remplacer la lampe de projection

La lampe de projection doit être remplacée quand elle grille. Elle ne doit être remplacée que par une lampe certifiée, que vous pouvez commander chez votre vendeur local.

Important :

- a. La lampe de projection utilisée dans ce produit contient une petite quantité de mercure.
- b. Ne pas éliminer ce produit avec les ordures ménagères.
- c. L'élimination de ce produit doit être effectuée conformément à la réglementation en vigueur dans votre région.

Avertissement :

Prenez soin d'éteindre et de débrancher le projecteur au moins 30 minutes avant de remplacer la lampe. Le non respect de cette consigne pourrait entraîner des brûlures graves.

Avertissement :

Dans de rares cas, l'ampoule de la lampe peut griller pendant le fonctionnement normal et des petits morceaux de verre ou de poussière peuvent être entraînés dans le ventilateur de sortie d'air à l'arrière.

Ne pas inhaler ou toucher les petits morceaux de verre ou de poussière. Cela pourrait entraîner des blessures.

Gardez toujours votre visage à l'abri du ventilateur de sortie d'air pour ne pas être blessé par le gaz ou les petits morceaux de verre de la lampe.

Lors du retrait de la lampe d'un projecteur monté au plafond, assurez-vous que personne n'est sous le projecteur. Des morceaux de verre pourraient tomber si la lampe a grillée.



SI LA LAMPE A EXPLOSÉE

Si une lampe a explosée, des morceaux de verre et du gaz peuvent se disperser à l'intérieur du boîtier du projecteur, et ils peuvent sortir par le ventilateur de sortie d'air. Le gaz contient du mercure, qui est toxique.

Ouvrez les portes et fenêtres pour la ventilation.

Si vous inhalez le gaz ou les morceaux de verre de la lampe explosée entre dans vos yeux ou votre bouche, consultez immédiatement un médecin.

1. Éteignez l'alimentation du projecteur en appuyant sur le bouton ALIMENTATION.
2. Laissez le projecteur refroidir pendant au moins 30 minutes.
3. Débranchez le cordon d'alimentation.

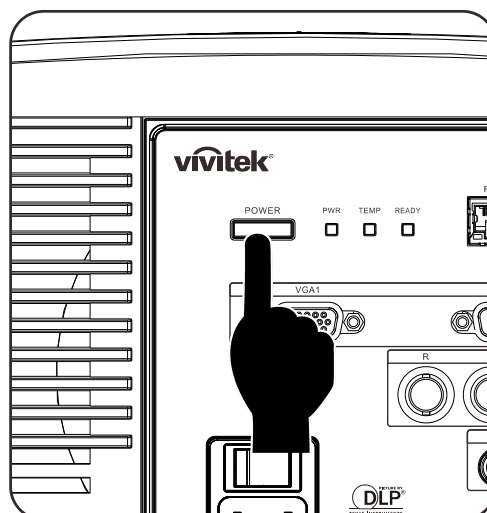

- 4.** Déverrouillez le capot de la lampe.

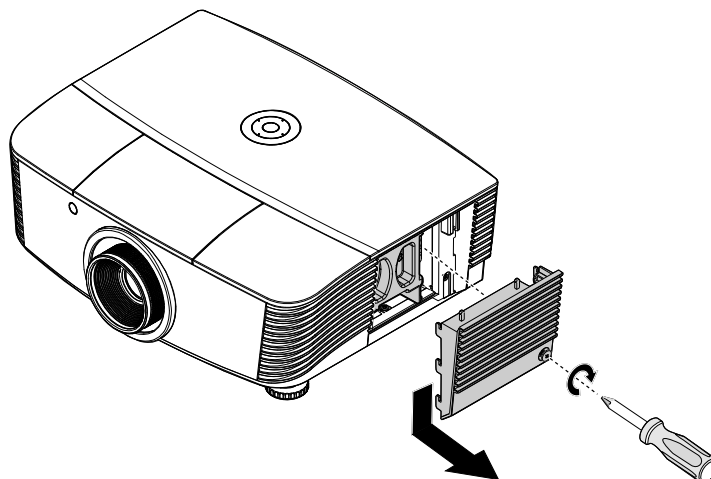

- 5.** Soulevez et enlevez le capot.

- 6.** Utilisez un tournevis pour enlever les vis du module de lampe.

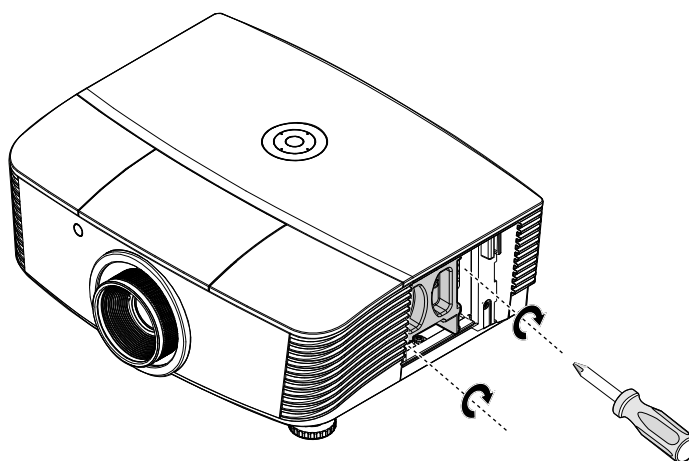

- 7.** Sortez le module de lampe.

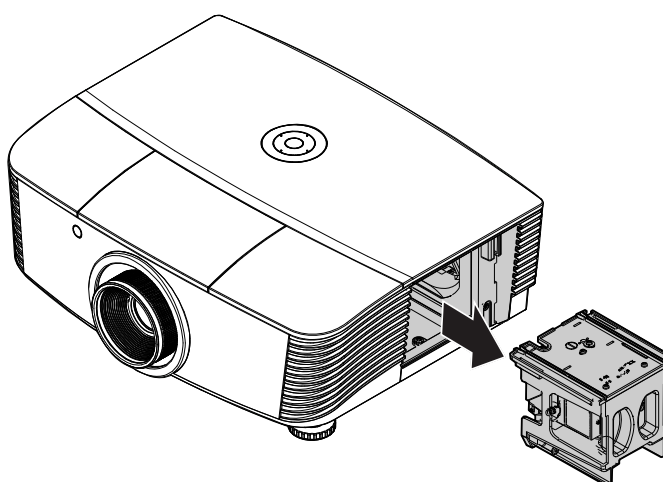

8. Inversez les étapes 1 à 7 pour installer le nouveau module de lampe. Lors de l'installation, alignez le module de lampe avec le connecteur et assurez-vous qu'il est de niveau pour éviter tout dégât.

Note:

Le module de lampe doit rester bien en place et le connecteur de la lampe doit être inséré correctement avant de serrer les vis.

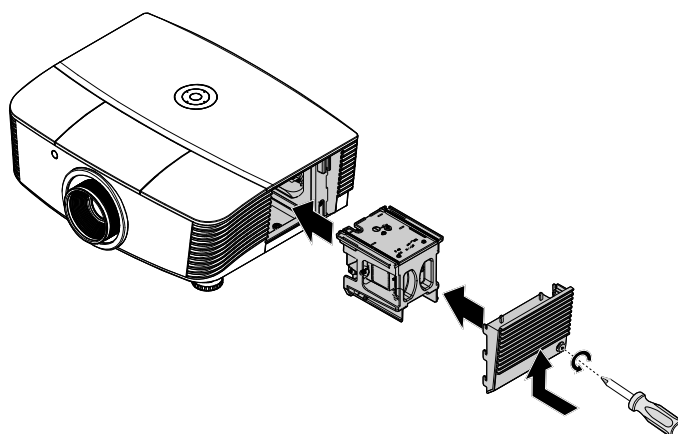

9. Allumez le projecteur et réinitialisez la lampe une fois le module de lampe remplacé. Réinitialisation de la lampe : Appuyez sur **Menu** → Choisissez **CONFIGURATION SYSTÈME : Avancé** → Choisissez **Lampe** → Sélectionnez **Réinit. compteur lampe** → Appuyez sur les boutons ◀▶ pour ajuster les réglages.

Nettoyer le projecteur

Nettoyer le projecteur pour retirer poussière et traces de doigts et assurer un bon fonctionnement.

Avertissement :

1. Prenez soin d'éteindre et de débrancher le projecteur au moins 30 minutes avant le nettoyage. Le non respect de cette consigne pourrait entraîner de graves brûlures.
2. N'utilisez qu'un tissu légèrement humide. Evitez de laisser de l'eau pénétrer par les orifices de ventilation du projecteur.
3. Si un petit peu d'eau pénètre dans l'intérieur du projecteur pendant le nettoyage, laissez-le débranché plusieurs heures dans une salle bien aérée avant de l'utiliser.
4. Si beaucoup d'eau pénètre dans le projecteur en le nettoyant, envoyez-le au service d'entretien.

Nettoyer l'objectif

Vous pouvez acheter des produits de nettoyage d'objectif optique dans la plupart des magasins d'appareils photo. Suivez ces étapes pour nettoyer l'objectif du projecteur.

1. Appliquez un peu de nettoyant d'objectif optique sur un tissu doux et propre. (N'appliquez pas le produit directement sur l'objectif.)
2. Essuyez légèrement l'objectif avec un mouvement circulaire.

Attention :

1. N'utilisez pas de nettoyants ou dissolvants abrasifs.
2. N'appliquez pas de nettoyants sur le boîtier du projecteur pour éviter de le décolorer.

Nettoyer le boîtier

Suivez ces étapes pour nettoyer le boîtier du projecteur.

1. Essuyez la poussière avec un chiffon humide.
2. Humidifiez le chiffon avec de l'eau chaude et un détergent doux (de vaisselle, par exemple), et essuyez le boîtier.
3. Rincez le détergent du tissu et essuyez le projecteur à nouveau.

Attention :

Pour empêcher la décoloration du boîtier, n'utilisez pas de nettoyants abrasifs à base d'alcool.

Utiliser le verrou physique

Utiliser le verrou Kensington®

Si vous êtes concerné par la sécurité, attachez le projecteur à un objet fixe avec la fente Kensington et un câble de sécurité.

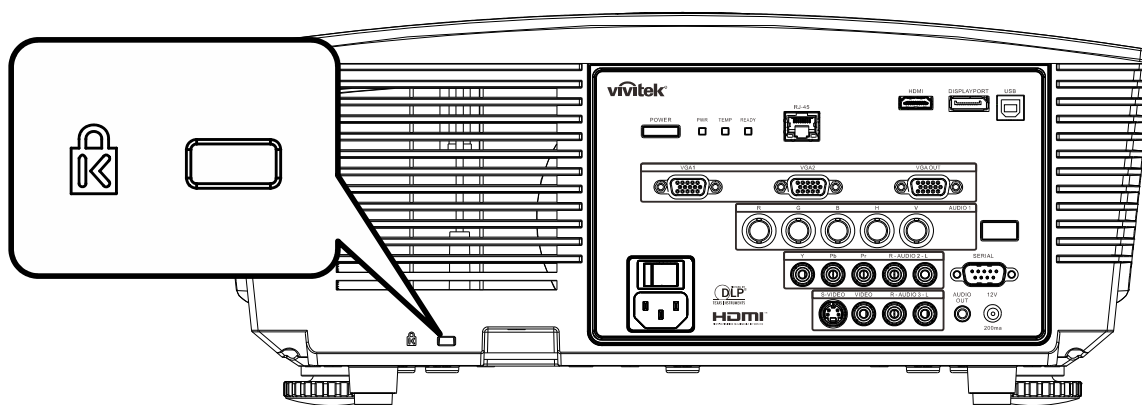

Remarque :

Contactez votre vendeur pour acheter un câble de sécurité Kensington adapté.

Le verrou de sécurité correspond au système de sécurité MicroSaver de Kensington. Pour tout commentaire, contactez : Kensington, 2853 Campus Drive, San Mateo, CA 94403, U.S.A.
Tél : 800-535-4242, <http://www.Kensington.com>.

Utiliser le verrou par chaîne de sécurité

En plus de la fonction de protection par mot de passe et du verrou Kensington, l'ouverture par chaîne de sécurité permet de protéger le projecteur d'une utilisation non autorisée.

Voir l'image suivante.

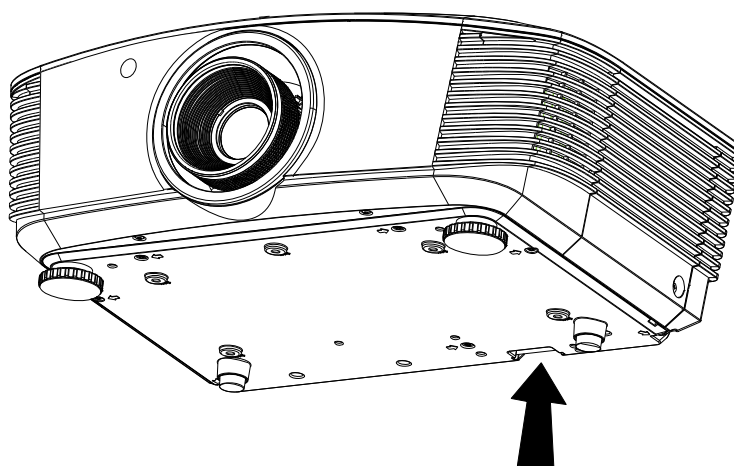

Problèmes et solutions standards

Cette section traite des problèmes qui peuvent survenir pendant l'utilisation du projecteur. Si le problème persiste, contactez votre vendeur.

Il arrive souvent qu'un problème apparaissant tout d'abord insoluble ne soit finalement qu'une connexion mal effectuée. Vérifiez les points suivants avant de procéder aux solutions spécifiques.

- *Utilisez un autre appareil électrique pour confirmer que la prise électrique fonctionne.*
- *Assurez-vous que le projecteur est allumé.*
- *Assurez-vous toutes les connexions sont solidement attachées.*
- *Vérifiez que le périphérique connecté est allumé.*
- *Assurez-vous qu'un ordinateur connecté n'est pas en mode suspendu.*
- *Assurez-vous qu'un ordinateur portable connecté est configuré pour un affichage externe. (Ceci est généralement fait en appuyant sur une combinaison Fn-touche sur l'ordinateur portable.)*

Conseils de dépannage

Dans chaque section de problèmes spécifiques, essayez les étapes dans l'ordre suggéré. Ceci peut vous aider à résoudre un problème plus rapidement.

Essayez de détecter le problème et d'éviter ainsi de remplacer des composants non défectueux. Par exemple, si vous remplacez les piles et le problème persiste, remettez les piles d'origine et passez à l'étape suivante.

Notez les étapes effectuées lors du dépannage : Ces informations peuvent être utiles si vous devez contacter le service d'assistance technique ou pour passer au service clientèle.

Messages d'erreur des voyants lumineux

| MESSAGES DE CODE D'ERREUR | DEL ALIMENTATION | | LED PRET | DEL TEMP |
|----------------------------------------------------|------------------|-----------------|-----------------|----------|
| | Verte | Rouge | Rouge | Rouge |
| Lampe prête | MARCHE | — | MARCHE | — |
| Démarrer | — | MARCHE | — | — |
| Refroidissement | MARCHE | — | clignote | — |
| Température excessive | — | ARRÊT | — | MARCHE |
| Erreur de capteur de rupture thermique | — | clignote 7 fois | — | — |
| Erreur lampe | clignote 5 fois | — | — | — |
| Erreur de ventilateur grillé | clignote 6 fois | — | clignote 1 fois | — |
| Erreur du ventilateur du système | clignote 6 fois | — | clignote 2 fois | — |
| Erreur du ventilateur d'alimentation et de ballast | clignote 6 fois | — | clignote 3 fois | — |
| Capot ouvert | — | clignote 7 fois | — | — |
| Erreur DMD | clignote 8 fois | — | — | — |
| Erreur de la roue des couleurs | clignote 9 fois | — | — | — |

En cas d'erreur, veuillez déconnecter le cordon d'alimentation secteur et attendre une (1) minute avant de redémarrer le projecteur. Si le voyant LED d'alimentation ou PRÊT clignotent toujours ou si le voyant LED de surchauffe est allumé, contactez un centre de service.

Problèmes d'image

Problèmes : Aucune image n'apparaît sur l'écran

1. Vérifiez les paramètres sur votre ordinateur portable ou de bureau.
2. Eteignez tous les périphériques et rallumez-les dans l'ordre correct.

Problèmes : L'image est floue

1. Ajustez la **Mise au point** sur le projecteur.
2. Appuyez sur le bouton **Auto** sur la télécommande ou le projecteur.
3. Assurez-vous que la distance projecteur-écran est dans la limite des 10 mètres (33 pieds) spécifiée.
4. Vérifiez si l'objectif du projecteur est propre.

Problèmes : L'image est plus large au sommet ou à la base (effet de trapèze)

1. Placez le projecteur aussi perpendiculairement que possible par rapport à l'écran.
2. Utilisez le bouton **Distorsion** sur la télécommande ou le projecteur pour corriger le problème.

Problème : L'image est inversée

Vérifiez les réglages de **Projection** dans le menu **CONFIG SYSTÈME** :

Problèmes : L'image est striée

1. Réglez les paramètres **Fréquence** et **Alignement** dans le menu **Ordinateur** de l'OSD à leurs valeurs par défaut.
2. Pour vérifier que le problème n'est pas causé par la carte vidéo de l'ordinateur connecté, connectez à un autre ordinateur.

Problème : L'image est plate, sans contraste

Ajustez le paramètre **Contraste** dans le menu **Image** de l'OSD.

Problème : La couleur de l'image projetée ne correspond pas à l'image source

Ajustez les paramètres **Temp. de couleur** et **Gamma** dans le menu **Image** de l'OSD.

Problèmes de lampe

Problèmes : Il n'y a pas de lumière venant du projecteur

1. Vérifiez que le câble d'alimentation est bien connecté.
2. Assurez-vous que la source d'alimentation fonctionne en testant avec un autre appareil électrique.
3. Redémarrez le projecteur dans l'ordre correct et contrôlez si le voyant d'alimentation est vert.
4. Si vous avez récemment remplacé la lampe, essayez de refaire les connexions de la lampe.
5. Remplacez le module de la lampe.
6. Remettez l'ancienne lampe dans le projecteur et contactez le service technique.

Problèmes : La lampe s'éteint

1. Les surtensions sont susceptibles de faire s'éteindre la lampe. Rebranchez le cordon d'alimentation. Lorsque la LED Alimentation est allumée, appuyez sur le bouton Marche/Arrêt.
2. Remplacez le module de la lampe.
3. Remettez l'ancienne lampe dans le projecteur et contactez le service technique.

Problèmes de télécommande

Problèmes : Le projecteur ne répond pas à la télécommande

1. Pointez la télécommande vers le capteur distant du projecteur.
2. Vérifiez que le chemin entre la télécommande et le capteur n'est pas obstrué.
3. Eteignez les lumières fluorescentes dans la salle.
4. Vérifiez la polarité des piles.
5. Remplacez les piles.
6. Eteignez les autres périphériques infrarouges à proximité.
7. Envoyez la télécommande en réparation.

Problèmes audio

Problèmes : Il n'y a pas de son

1. Ajustez le volume sur la télécommande.
2. Ajustez le volume de la source audio.
3. Vérifiez la connexion du câble audio.
4. Testez la source de sortie audio avec d'autres haut-parleurs.
5. Contactez le service d'entretien.

Problèmes : Le son est déformé

1. Vérifiez la connexion du câble audio.
2. Testez la source de sortie audio avec d'autres haut-parleurs.
3. Contactez le service d'entretien.

Envoyer le projecteur en réparation

Si vous ne pouvez résoudre le problème, vous devez envoyer le projecteur en réparation. Emballez le projecteur dans son carton d'origine. Joignez une description du problème et une liste des étapes par lesquelles vous êtes passé lorsque vous avez tenté de résoudre le problème : L'information peut être utile au personnel du service de réparation. Retournez le projecteur à l'endroit où vous l'avez acheté.

Q & A HDMI

Q. Quelle est la différence entre un câble HDMI « standard » HDMI et un câble HDMI « grande vitesse » ?

Dernièrement, HDMI Licensing, LLC a annoncé que les câbles seraient testés et classés en catégories standard et grande vitesse.

- Les câbles HDMI standard (ou « catégorie 1 ») ont été testés pour fonctionner à une vitesse comprise entre 75Mhz et 2,25Gbps, ce qui est l'équivalent d'un signal 720p/1080i.
- Les câbles HDMI grande vitesse (ou « catégorie 2 ») ont été testés pour fonctionner à une vitesse comprise entre 340Mhz et 10,2Gbps, ce qui correspond à la plus grande bande passante possible actuellement sur un câble HDMI et permet de traiter les signaux 1080p, notamment ceux avec des profondeurs de couleur accrues et/ou des fréquences de rafraîchissement en provenance de la source. Les câbles haute vitesse sont également capables de fonctionner avec des écrans de plus haute résolution, tels les moniteurs cinéma WQXGA (résolution de 2560 x 1600).

Q. Comment faire pour installer des câbles HDMI de plus de 10 mètres ?

De nombreux fournisseurs de matériel HDMI travaillent sur des solutions HDMI qui permettent d'augmenter la longueur efficace des câbles qui est aujourd'hui de 10 mètres en général. Ces sociétés fabriquent diverses solutions : câbles actifs (éléments électroniques actifs intégrés aux câbles qui renforcent et augmentent la portée efficace du signal), répéteurs, amplificateurs ainsi que CAT5/6 et solutions par fibres.

Q. Comment savoir si un câble est certifié HDMI ?

Tous les produits HDMI doivent être certifiés par le fabricant et obtenir pour cela le Certificat de test de conformité HDMI. Cependant, il y a parfois des câbles qui portent le logo HDMI mais qui n'ont pas été testés correctement. HDMI Licensing, LLC enquête activement sur ces cas afin de garantir au mieux que la marque commerciale HDMI est bien utilisée correctement sur le marché. Nous recommandons à nos clients d'acheter leurs câbles auprès d'un fournisseur ou d'une société fiable.

Pour de plus amples informations, veuillez aller sur <http://www.hdmi.org/learningcenter/faq.aspx#49>

Spécifications

| | |
|---------------------------------------|------------------------------------------------------------------------|
| Type d'affichage | 0,67" WUXGA DC3 |
| Résolution | WUXGA 1920x1200 Native |
| Distance de projection | 1,5 mètre ~ 7 mètres |
| Taille de l'écran de projection | 36,1 to 210 pouces |
| Lentille de projection | Mise au point manuelle/Zoom manuel |
| Rapport de zoom | 1,25 |
| Correction de la distorsion verticale | ±15° for ±40 steps |
| Méthodes de projection | Avant, arrière, bureau/plafond (avant, arrière) |
| Compatibilité des données | VGA, SVGA, XGA, SXGA, SXGA+, UXGA, WUXGA, Mac |
| SDTV/EDTV/ HDTV | 480i, 480p, 720p, 1080i, 1080p |
| Compatibilité vidéo | NTSC/NTSC 4,43, PAL (B/G/H/I/M/N/60), SECAM |
| Sync H | 15,31 – 91,4kHz |
| Sync V | 43 – 87 Hz |
| Certifications de sécurité | FCC-B, cUL, UL, CE, C-tick, CCC, KC, CB, PCT, PSB, ICES-003, NOM, SASO |
| Température de fonctionnement | 5° ~ 35°C |
| Dimensions | 431,11 mm (Larg) x 344,16 mm (Prof) x 161,51 mm (Haut) |
| Entrée CA | CA universel 100 – 240, Typique @ 110VAC (100 – 240)/+/-10% |
| Puissance électrique | Typique 420W (Normal) / Typique 360W (Eco) |
| Veille | <0,5 watts |
| Lampe | 330W (Normal) / 280W (Eco) |
| Haut-parleur audio | 3W x 2 |
| Terminaux d'entrée | VGA x 2 |
| | Port d'affichage x 1 |
| | S-Video x 1 |
| | 5 BNC (RGBHV) x 1 |
| | Composante x 1 |
| | Vidéo composite x 1 |
| | HDMI x 1 |
| | RCA stéréo x 2 |
| Terminaux de sortie | VGA x 1 |
| | Jack audio PC x 1 |
| | Sortie audio PC x 1 |
| Terminaux de contrôle | RS-232C |
| | RJ45 |
| | déclencheur écran : Prise CC x 1 (fonction sortie CC12V 200mA) |
| | USB (Maintenance uniquement) |
| Sécurité | Verrou Kensington |

Distance de projection V.S. Taille de projection (WUXGA)



Tableau de distance et de taille de projection

Objectif de projection standard : TR : 1,54 ~ 1,93; décalage=110%

| | TELE | | | | GRAND | | | |
|-------------------------|------|------|------|------|-------|------|------|------|
| Distance (m) | 1,66 | 3,33 | 4,16 | 8,31 | 1,66 | 3,32 | 6,63 | 9,95 |
| Diagonale (") | 40 | 80 | 100 | 200 | 50 | 100 | 200 | 300 |
| Hauteur de l'image (mm) | 862 | 1723 | 2154 | 4308 | 1077 | 2154 | 4308 | 6462 |
| Largeur de l'image (mm) | 538 | 1077 | 1346 | 2692 | 673 | 1346 | 2692 | 4039 |
| H (mm) | 269 | 538 | 673 | 1346 | 336 | 673 | 1346 | 2020 |
| O (mm) | 296 | 592 | 740 | 1481 | 370 | 740 | 1481 | 2222 |
| A (mm) | 27 | 54 | 67 | 135 | 34 | 67 | 135 | 202 |

Objectif de projection longue distance : TR : 1,54 ~ 1,93; décalage=110%

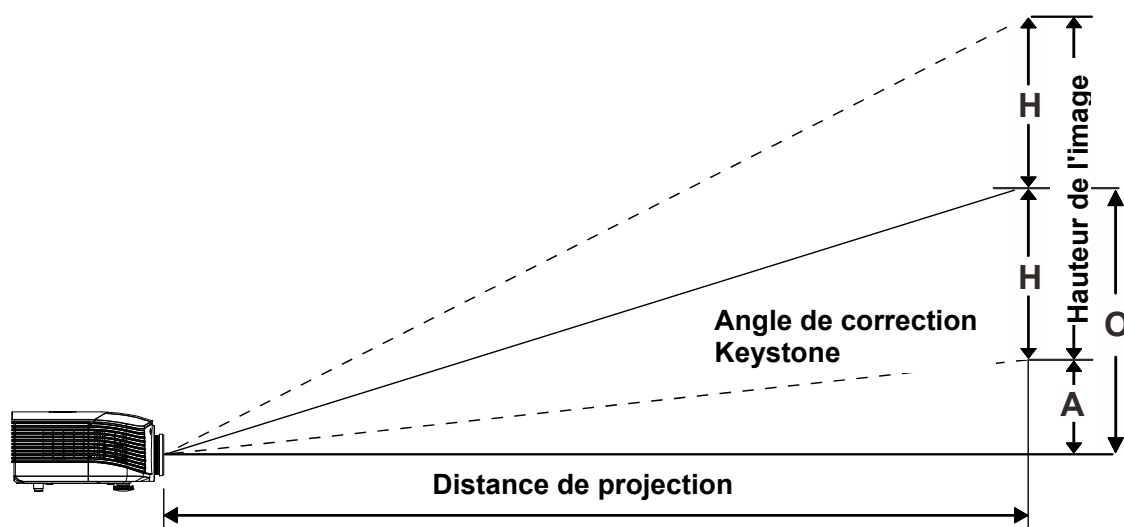
| | TELE | | | | GRAND | | | |
|-------------------------|------|------|-------|-------|-------|------|-------|-------|
| Distance (m) | 2,5 | 6,25 | 12,49 | 18,74 | 2,08 | 6,24 | 12,47 | 18,71 |
| Diagonale (") | 40 | 100 | 200 | 300 | 50 | 150 | 300 | 450 |
| Hauteur de l'image (mm) | 862 | 2154 | 4308 | 6462 | 1077 | 3231 | 6462 | 9693 |
| Largeur de l'image (mm) | 538 | 1346 | 2692 | 4039 | 673 | 2019 | 4039 | 6058 |
| H (mm) | 269 | 673 | 1346 | 2020 | 336 | 1010 | 2020 | 3029 |
| O (mm) | 296 | 740 | 1481 | 2222 | 370 | 1111 | 2222 | 3332 |
| A (mm) | 27 | 67 | 135 | 202 | 34 | 101 | 202 | 303 |

Objectif de projection courte distance : TR : 0,77; décalage=110%

| | FIXE | | | |
|-------------------------|------|------|------|------|
| Distance (m) | 0,66 | 1,33 | 1,66 | 2,49 |
| Diagonale (") | 40 | 80 | 100 | 150 |
| Hauteur de l'image (mm) | 862 | 1723 | 2154 | 3231 |
| Largeur de l'image (mm) | 538 | 1077 | 1346 | 2019 |
| H (mm) | 269 | 538 | 673 | 1010 |
| O (mm) | 296 | 592 | 740 | 1111 |
| A (mm) | 27 | 54 | 67 | 101 |

décalage % = $O/H \times 100\%$

$O=A+H$

$H=(1/2) \times (\text{hauteur verticale})$

Tableau de mode de synchronisation

| SIGNAL | RESOLUTION | H-SYNC (KHz) | V-SYNC (Hz) | COMPOSITE / S-VIDEO | VGA 1/2 (ANALOGIQUE) | BNC | HDMI (NUMÉRIQUE) | DP (NUMÉRIQUE) |
|-----------------|-------------|--------------|-------------|---------------------|----------------------|-----|------------------|----------------|
| NTSC | — | 15,734 | 60,0 | O | — | O | — | — |
| PAL/SECAM | — | 15,625 | 50,0 | O | — | O | — | — |
| VESA | 720 x 400 | 37,9 | 85,0 | — | O | O | O | O |
| | 640 x 480 | 31,5 | 60,0 | — | O | O | O | O |
| | 640 x 480 | 37,9 | 72,8 | — | O | O | O | O |
| | 640 x 480 | 37,5 | 75,0 | — | O | O | O | O |
| | 640 x 480 | 43,3 | 85,0 | — | O | O | O | O |
| | 800 x 600 | 35,2 | 56,3 | — | O | O | O | O |
| | 800 x 600 | 37,9 | 60,3 | — | O | O | O | O |
| | 800 x 600 | 46,9 | 75,0 | — | O | O | O | O |
| | 800 x 600 | 48,1 | 72,2 | — | O | O | O | O |
| | 800 x 600 | 53,7 | 85,1 | — | O | O | O | O |
| | 1024 x 768 | 48,4 | 60,0 | — | O | O | O | O |
| | 1024 x 768 | 56,5 | 70,1 | — | O | O | O | O |
| | 1024 x 768 | 60,0 | 75,0 | — | O | O | O | O |
| | 1024 x 768 | 68,7 | 85,0 | — | O | O | O | O |
| | 1280 x 800 | 49,7 | 59,8 | — | O | O | O | O |
| | 1280 x 800 | 62,8 | 74,9 | — | O | O | O | O |
| | 1280 x 800 | 71,6 | 84,8 | — | O | O | O | O |
| | 1280 x 1024 | 64,0 | 60,0 | — | O | O | O | O |
| | 1280 x 1024 | 80,0 | 75,0 | — | O | O | O | O |
| | 1280 x 1024 | 91,1 | 85,0 | — | O | O | O | O |
| | 1400 x 1050 | 65,3 | 60,0 | — | O | O | O | O |
| | 1440 x 900 | 55,9 | 60,0 | — | O | O | O | O |
| 1600 x 1200 | 75,0 | 60 | — | O | O | O | O | |
| 1920 x 1080 | 67,2 | 60 | — | O | O | O | O | |
| 1920 x 1200[RB] | 74,0 | 60 | — | O | O | O | O | |
| Apple Macintosh | 640 x 480 | 35,0 | 66,7 | — | O | O | O | O |
| | 832 x 624 | 49,7 | 74,5 | — | O | O | O | O |
| | 1024 x 768 | 60,2 | 74,9 | — | O | O | O | O |
| | 1152 x 870 | 68,7 | 75,1 | — | O | O | O | O |
| SDTV | 480i | 15,734 | 60,0 | — | O | — | O | O |
| | 576i | 15,625 | 50,0 | — | O | — | O | O |
| EDTV | 576p | 31,3 | 50,0 | — | O | — | O | O |
| | 480p | 31,5 | 60,0 | — | O | — | O | O |

| SIGNAL | RESOLUTION | H-SYNC (KHz) | V-SYNC (Hz) | COMPOSITE / S-VIDEO | VGA 1/2 (ANALOGIQUE) | BNC | HDMI (NUMÉRIQUE) | DP (NUMÉRIQUE) |
|--------|------------|--------------|-------------|---------------------|----------------------|-----|------------------|----------------|
| HDTV | 720p | 37,5 | 50,0 | — | O | — | O | O |
| | 720p | 45,0 | 60,0 | — | O | — | O | O |
| | 1080i | 33,8 | 60,0 | — | O | — | O | O |
| | 1080i | 28,1 | 50,0 | — | O | — | O | O |
| | 1080p | 27 | 24,0 | — | O | — | O | O |
| | 1080p | 28,13 | 25,0 | — | O | — | O | O |
| | 1080p | 33,75 | 30,0 | — | O | — | O | O |
| | 1080p | 67,5 | 60,0 | — | O | — | O | O |
| | 1080p | 56,3 | 50,0 | — | O | — | O | O |

O: Fréquence supportée

—: Fréquence non supportée

(*) VGA prend en charge les composants EDTV/SDTV/HDTV avec un adaptateur.

Dimensions du projecteur

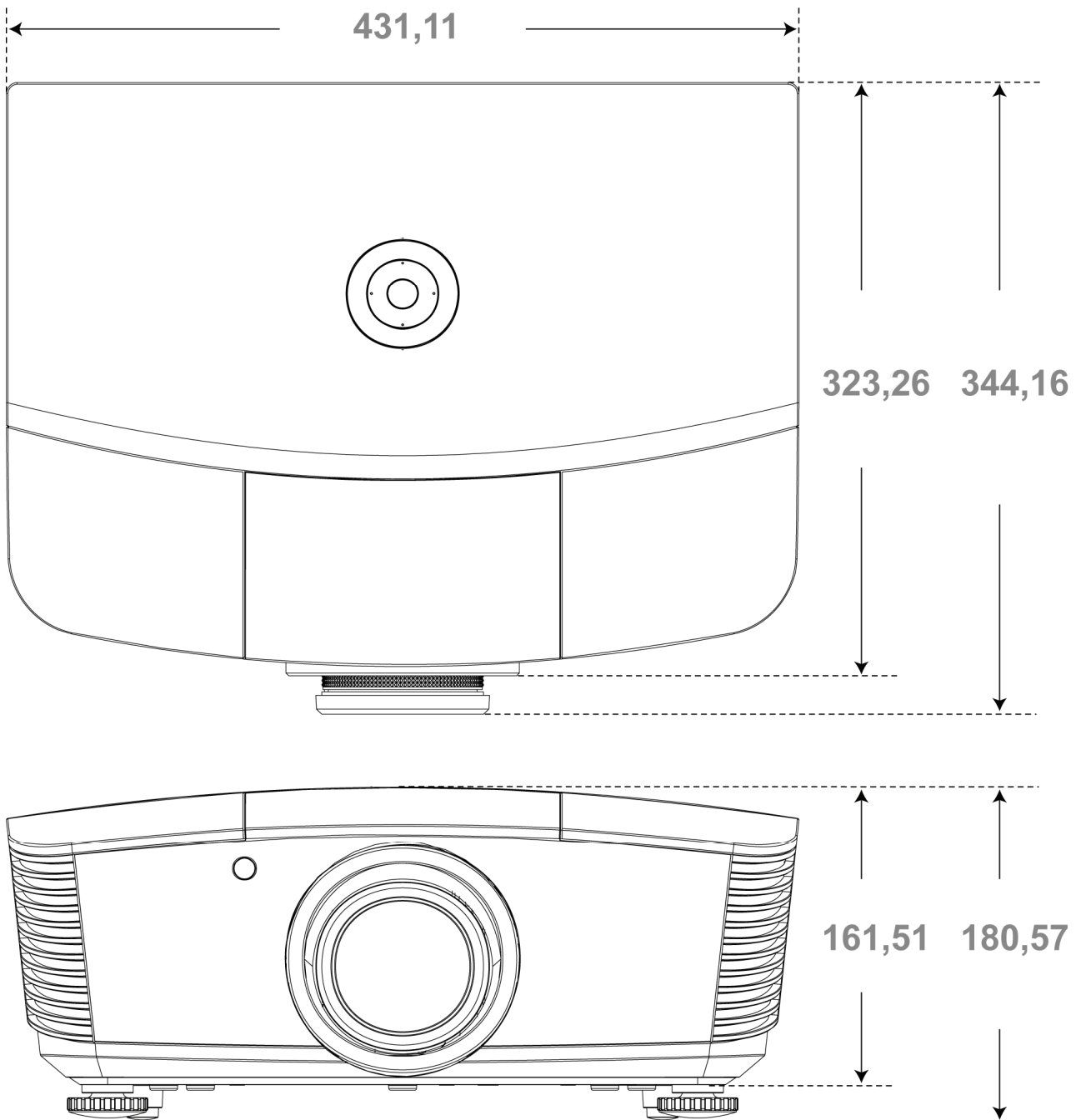

CONFORMITE A LA REGLEMENTATION

Avertissement de la FCC

Cet équipement a été testé et déclaré conforme aux normes des appareils numériques de Classe B, conformément à l'article 15 du règlement de la FCC. Ces normes sont conçues pour fournir une bonne protection contre les interférences nuisibles quand l'équipement est utilisé en environnement commercial.

Cet appareil génère, utilise, et peut diffuser des signaux radioélectriques, et, s'il n'est pas installé et utilisé conformément aux instructions, peut causer des interférences nuisibles aux communications radio. L'utilisation de cet équipement dans des zones résidentielles risque d'engendrer des interférences nuisibles, dans ce cas l'utilisateur devra corriger ces interférences à ses propres frais.

Les changements ou modifications qui n'ont pas été expressément approuvés par les organismes responsables de la conformité peuvent enlever tout droit à l'utilisateur de faire fonctionner ce matériel.

Canada

Cet appareil numérique de classe B est conforme avec l'ICES-003 canadien.

Certification de sécurité

FCC-B, UL, cUL, CB, CE, CCC, KC, PCT, PSB, ICES-003, NOM, et C-tick.

APPENDIX I

RS-232C Protocol

RS232 Setting

| | |
|---------------|------|
| Baud rate: | 9600 |
| Parity check: | None |
| Data bit: | 8 |
| Stop bit: | 1 |
| Flow Control | None |

Control Command Structure

| | | | | |
|-------|-------------|--------------|-----------|----------|
| | Header code | Command code | Data code | End code |
| HEX | | Command | Data | 0Dh |
| ASCII | 'V' | Command | Data | CR |

Operation Command

Note:

XX=00-98, projector's ID, XX=99 is for all projectors

Return Result P=Pass / F=Fail

n: 0:Disable/1: Enable/Vaule(0~9999)

Command Group 00

| ASCII | HEX | Function | Description | Return Result |
|-----------|--------------------------------------|----------------------|--------------------------------------------------|---------------|
| VXXS0001 | 56h Xh Xh 53h 30h 30h 30h 31h 0Dh | Power On | | P/F |
| VXXS0002 | 56h Xh Xh 53h 30h 30h 30h 32h 0Dh | Power Off | | P/F |
| VXXS0003 | 56h Xh Xh 53h 30h 30h 30h 33h 0Dh | Resync | | P/F |
| VXXG0004 | 56h Xh Xh 47h 30h 30h 30h 34h 0Dh | Get Lamp Hours | | Pn/F |
| VXXS0005n | 56h Xh Xh 53h 30h 30h 30h 35h nh 0Dh | Set Air filter timer | n=0~999999 | P/F |
| VXXG0005 | 56h Xh Xh 47h 30h 30h 30h 35h 0Dh | Get Air filter timer | n=0~999999 | Pn/F |
| VXXS0006 | 56h Xh Xh 53h 30h 30h 30h 36h 0Dh | System Reset | | P/F |
| VXXG0007 | 56h Xh Xh 47h 30h 30h 30h 37h 0Dh | Get System Status | 0:Reset 1:Standby 2:Operation 3:Cooling | Pn/F |
| VXXG0008 | 56h Xh Xh 47h 30h 30h 30h 38h 0Dh | Get F/W Version | | Pn/F |
| VXXG0009 | 56h Xh Xh 47h 30h 30h 30h 39h 0Dh | Get Alter EMail | | Pn/F |
| VXXS0009n | 56h Xh Xh 53h 30h 30h 30h 39h nh 0Dh | Set Alter Email | n=xxxxxx@xxxx. xxx.xx | P/F |
| | | | | |

| Command Group 01 | | | | |
|------------------|--------------------------------------|-----------------------|--------------------------------------------------------------|--------------|
| ASCII | HEX | Function | Description | Return Value |
| VXXG0101 | 56h Xh Xh 47h 30h 31h 30h 31h 0Dh | Get Brightness | n=0~100 | Pn/F |
| VXXS0101n | 56h Xh Xh 53h 30h 31h 30h 31h nh 0Dh | Set Brightness | n=0~100 | P/F |
| VXXG0102 | 56h Xh Xh 47h 30h 31h 30h 32h 0Dh | Get Contrast | n=0~100 | Pn/F |
| VXXS0102n | 56h Xh Xh 53h 30h 31h 30h 32h nh 0Dh | Set Contrast | n=0~100 | P/F |
| VXXG0103 | 56h Xh Xh 47h 30h 31h 30h 33h 0Dh | Get Color | n=0~100 | Pn/F |
| VXXS0103n | 56h Xh Xh 53h 30h 31h 30h 33h nh 0Dh | Set Color | n=0~100 | P/F |
| VXXG0104 | 56h Xh Xh 47h 30h 31h 30h 34h 0Dh | Get Tint | n=0~100 | Pn/F |
| VXXS0104n | 56h Xh Xh 53h 30h 31h 30h 34h nh 0Dh | Set Tint | n=0~100 | P/F |
| VXXG0105 | 56h Xh Xh 47h 30h 31h 30h 35h 0Dh | Get Sharpness | 0~15 | Pn/F |
| VXXS0105n | 56h Xh Xh 53h 30h 31h 30h 35h nh 0Dh | Set Sharpness | 0~15 | P/F |
| VXXG0106 | 56h Xh Xh 47h 30h 31h 30h 36h 0Dh | Get Color Temperature | 0:Warm 1:Normal 2:Cool 3:Cooler 4:High Cool | Pn/F |
| VXXS0106n | 56h Xh Xh 53h 30h 31h 30h 36h nh 0Dh | Set Color Temperature | 0:Warm 1:Normal 2:Cool 3:Cooler 4:High Cool | P/F |
| VXXG0107 | 56h Xh Xh 47h 30h 31h 30h 37h 0Dh | Get Gamma | 0:1.6 1:1.8 2:2.0 3:2.2t 4:2.4 5:2.6 6:1.0 | Pn/F |
| VXXS0107n | 56h Xh Xh 53h 30h 31h 30h 37h nh 0Dh | Set Gamma | 0:1.6 1:1.8 2:2.0 3:2.2t 4:2.4 5:2.6 6:1.0 | P/F |

| Command Group 02 | | | | |
|------------------|-----------------------------------|----------------|-------------|--------------|
| ASCII | HEX | Function | Description | Return Value |
| VXXS0201 | 56h Xh Xh 53h 30h 32h 30h 31h 0Dh | Select RGB | | P/F |
| VXXS0202 | 56h Xh Xh 53h 30h 32h 30h 32h 0Dh | Select RGB2 | | P/F |
| VXXS0203 | 56h Xh Xh 53h 30h 32h 30h 33h 0Dh | Select DVI | | P/F |
| VXXS0204 | 56h Xh Xh 53h 30h 32h 30h 34h 0Dh | Select Video | | P/F |
| VXXS0205 | 56h Xh Xh 53h 30h 32h 30h 35h 0Dh | Select S-Video | | P/F |
| VXXS0206 | 56h Xh Xh 53h 30h 32h 30h 36h 0Dh | Select HDMI | | P/F |
| VXXS0207 | 56h Xh Xh 53h 30h 32h 30h 37h 0Dh | Select BNC | | P/F |
| VXXS0208 | 56h Xh Xh 53h 30h 32h 30h 38h 0Dh | Select YPbPr | | P/F |
| VXXS0209 | 56h Xh Xh 53h 30h 32h 30h 39h 0Dh | Select HDMI 2 | | P/F |
| VXXS0210 | 56h Xh Xh 53h 30h 32h 31h 30h 0Dh | Select HDMI 3 | | P/F |

| Command Group 02 | | | | |
|------------------|-----------------------------------|--------------------|----------------------------------------------------------------------------------------------------------------------------|--------------|
| ASCII | HEX | Function | Description | Return Value |
| VXXS0211 | 56h Xh Xh 53h 30h 32h 31h 31h 0Dh | Select DP | | P/F |
| VXXG0220 | 56h Xh Xh 47h 30h 32h 32h 30h 0Dh | Get Current Source | Return 1:RGB 2:RGB2 3:DVI 4:Video 5:S-Video 6:HDMI 7:BNC 8:YPbPr 9:HDMI 2 10:HDMI 3 11:DP | Pn/F |

| Command Group 03 | | | | |
|------------------|--------------------------------------|------------------|---------------------------------------------------------------------------------|--------------|
| ASCII | HEX | Function | Description | Return Value |
| VXXG0301 | 56h Xh Xh 47h 30h 33h 30h 31h 0Dh | Get Scaling | 0: Fill 1: 4:3 2: 16:9 3 :Letter Box 4 :Native 5:Auto 6:16:10 | Pn/F |
| VXXS0301n | 56h Xh Xh 53h 30h 33h 30h 31h nh 0Dh | Set Scaling | 0: Fill 1: 4:3 2: 16:9 3 :Letter Box 4 :Native 5:Auto 6:16:10 | P/F |
| VXXG0302 | 56h Xh Xh 47h 30h 33h 30h 32h 0Dh | Blank | | Pn/F |
| VXXS0302n | 56h Xh Xh 53h 30h 33h 30h 32h nh 0Dh | Blank | | P/F |
| VXXG0303 | 56h Xh Xh 47h 30h 33h 30h 33h 0Dh | Auto Keystone On | | Pn/F |
| VXXS0303n | 56h Xh Xh 53h 30h 33h 30h 33h nh 0Dh | Auto Keystone On | | P/F |
| VXXG0304 | 56h Xh Xh 47h 30h 33h 30h 34h 0Dh | Freeze On | | Pn/F |
| VXXS0304n | 56h Xh Xh 53h 30h 33h 30h 34h nh 0Dh | Freeze On | | P/F |
| VXXG0305 | 56h Xh Xh 47h 30h 33h 30h 35h 0Dh | Volume | n=0~10 | Pn/F |
| VXXS0305n | 56h Xh Xh 53h 30h 33h 30h 35h nh 0Dh | Volume | n=0~10 | P/F |
| VXXG0306 | 56h Xh Xh 47h 30h 33h 30h 36h 0Dh | Treble | n=-15~15 | Pn/F |
| VXXS0306n | 56h Xh Xh 53h 30h 33h 30h 36h nh 0Dh | Treble | n=-15~15 | P/F |
| VXXG0307 | 56h Xh Xh 47h 30h 33h 30h 37h 0Dh | Bass | n=-15~15 | Pn/F |
| VXXS0307n | 56h Xh Xh 53h 30h 33h 30h 37h nh 0Dh | Bass | n=-15~15 | P/F |
| VXXG0308 | 56h Xh Xh 47h 30h 33h 30h 38h 0Dh | Projection Mode | 0:Front 1:Rear 2:Ceiling 3:Rear+Ceiling | Pn/F |
| VXXS0308n | 56h Xh Xh 53h 30h 33h 30h 38h nh 0Dh | Projection Mode | 0:Front 1:Rear 2:Ceiling 3:Rear+Ceiling | P/F |

| Command Group 03 | | | | |
|------------------|--------------------------------------|----------------------------------|-------------|--------------|
| ASCII | HEX | Function | Description | Return Value |
| VXXG0309 | 56h Xh Xh 47h 30h 33h 30h 39h 0Dh | Set vertical keystone value | n=-40~+40 | Pn/F |
| VXXS0309n | 56h Xh Xh 53h 30h 33h 30h 39h nh 0Dh | Set vertical keystone value | n=-40~+40 | P/F |
| VXXG0310 | 56h Xh Xh 47h 30h 33h 31h 30h 0Dh | Set horizontal keystone value | n=-20~+20 | Pn/F |
| VXXS0310n | 56h Xh Xh 53h 30h 33h 31h 30h nh 0Dh | Set horizontal keystone value | n=-20~+20 | P/F |
| VXXG0311 | 56h Xh Xh 47h 30h 33h 31h 31h 0Dh | Adjust the zoom | n=-10~+10 | Pn/F |
| VXXS0311n | 56h Xh Xh 53h 30h 33h 31h 31h nh 0Dh | Adjust the zoom | n=-10~+10 | P/F |
| VXXG0312 | 56h Xh Xh 47h 30h 33h 31h 32h 0Dh | Adjust the focus | n=-20~+20 | Pn/F |
| VXXS0312n | 56h Xh Xh 53h 30h 33h 31h 32h nh 0Dh | Adjust the focus | n=-20~+20 | P/F |
| VXXG0313 | 56h Xh Xh 47h 30h 33h 31h 33h 0Dh | Adjust the vertical lens shift | n=-20~+20 | Pn/F |
| VXXS0313n | 56h Xh Xh 53h 30h 33h 31h 33h nh 0Dh | Adjust the vertical lens shift | n=-20~+20 | P/F |
| VXXG0314 | 56h Xh Xh 47h 30h 33h 31h 34h 0Dh | Adjust the horizontal lens shift | n=-20~+20 | Pn/F |
| VXXS0314n | 56h Xh Xh 53h 30h 33h 31h 34h nh 0Dh | Adjust the horizontal lens shift | n=-20~+20 | P/F |

| Command Group 04 (Remote Control) | | | | |
|-----------------------------------|-----------------------------------|-------------|-------------|--------------|
| ASCII | HEX | Function | Description | Return Value |
| VXXS0401 | 56h Xh Xh 53h 30h 34h 30h 31h 0Dh | UP arrow | | P/F |
| VXXS0402 | 56h Xh Xh 53h 30h 34h 30h 32h 0Dh | DOWN arrow | | P/F |
| VXXS0403 | 56h Xh Xh 53h 30h 34h 30h 33h 0Dh | LEFT arrow | | P/F |
| VXXS0404 | 56h Xh Xh 53h 30h 34h 30h 34h 0Dh | RIGHT arrow | | P/F |
| VXXS0405 | 56h Xh Xh 53h 30h 34h 30h 35h 0Dh | POWER | | P/F |
| VXXS0406 | 56h Xh Xh 53h 30h 34h 30h 36h 0Dh | EXIT | | P/F |
| VXXS0407 | 56h Xh Xh 53h 30h 34h 30h 37h 0Dh | INPUT | | P/F |
| VXXS0408 | 56h Xh Xh 53h 30h 34h 30h 38h 0Dh | AUTO | | P/F |
| VXXS0409 | 56h Xh Xh 53h 30h 34h 30h 39h 0Dh | KEYSTONE+ | | P/F |
| VXXS0410 | 56h Xh Xh 53h 30h 34h 31h 30h 0Dh | KEYSTONE- | | P/F |
| VXXS0411 | 56h Xh Xh 53h 30h 34h 31h 31h 0Dh | MENU | | P/F |
| VXXS0412 | 56h Xh Xh 53h 30h 34h 31h 32h 0Dh | STATUS | | P/F |
| VXXS0413 | 56h Xh Xh 53h 30h 34h 31h 33h 0Dh | MUTE | | P/F |
| VXXS0414 | 56h Xh Xh 53h 30h 34h 31h 34h 0Dh | ZOOM+ | | P/F |
| VXXS0415 | 56h Xh Xh 53h 30h 34h 31h 35h 0Dh | ZOOM- | | P/F |
| VXXS0416 | 56h Xh Xh 53h 30h 34h 31h 36h 0Dh | BLANK | | P/F |
| VXXS0417 | 56h Xh Xh 53h 30h 34h 31h 37h 0Dh | FREEZE | | P/F |
| VXXS0418 | 56h Xh Xh 53h 30h 34h 31h 38h 0Dh | VOLUME+ | | P/F |
| VXXS0419 | 56h Xh Xh 53h 30h 34h 31h 39h 0Dh | VOLUME- | | P/F |
| VXXS0420 | 56h Xh Xh 53h 30h 34h 32h 30h 0Dh | Enter | | P/F |